

Prüfung und Inspektion betreffend
Tests and inspection concerning

VERANKERUNG DER SICHERHEITSGURTE IN KRAFTFAHRZEUGEN
SAFETY-BELT ANCHORAGES IN VEHICLES

gemäß den Anforderungen der ECE-Regelung Nr.14 einschliesslich aller Änderungen bis Ergänzung 1 zur Serie 09 vom 03.01.2021.

according to the ECE Regulation No. 14 including all amendments up to Supplement 1 to the 09 series of amendments - Date of entry into force: 03.01.2021

Hersteller: SCOPEMA SARL
Manufacturer: 2 bis avenue du Ponty
ZAE des Garennes
F-87150 ORADOUR SUR VAYRES

Typ: Drehkonsole
Type: Swivel console

Genehmigungstyp: Type of Approval: Nur Technischer Bericht only Technical report	Technischer Bericht: Technical report No.: FRSCP1-VR-00001-00C00_DE-EN	Fabrikmarke: Trademark: RIB
---	--	---------------------------------------

SCHLUSSBESTÄTIGUNG: Die durchgeführten Prüfungen und Inspektionen haben die Übereinstimmung des in diesem Bericht und seinen Anlagen beschriebenen Typs mit der vorstehenden Regelung gezeigt.

Conclusion: The tests and inspections carried out have shown the compliance of the type described in this report and the attached annexes with the Regulation mentioned above.

Wecker, 27.11.2023

Joël Hoffmann
Ingénieur Inspecteur



Index: siehe Anhang I1
Index: see Annex I1

A reproduction of this document, except in full, is prohibited.

1 Ergebnisse der Prüfungen und Inspektionen
Tests and inspection results

Siehe Anlage T1
Refer to Annex T1

2 Typ und Varianten
Type and variants

Die durchgeführten und in diesem Bericht beschriebenen Prüfungen und Inspektionen wurden ausgewählt, um die folgenden Varianten und Versionen des Typs einschließlich ihrer Ausstattungen, soweit diese hinsichtlich der Verankerung von Sicherheitsgurten in Kraftfahrzeugen von Bedeutung sind, in die Beurteilung mit einzubeziehen:

The tests and inspections carried out and described in this technical report have been selected in order to include the following variants and versions of the type and its equipments, as far as these are relevant for safety-belt anchorages, into the judgement:

Siehe Anhang MID
See Annex MID

3 Bemerkungen
Remarks

Die geprüfte Drehkonsole entspricht den Vorschriften der UNECE Regelung Nr. 14 für Fahrzeuge der Klasse M1/N1.

The tested swivel console complies with the requirements of the UNECE Regulation no. 14 for vehicle category M1/N1.

Die hier durchgeführten Prüfungen bestätigen, dass die Verwendung der unten aufgeführten Ausführungen von Drehkonsolen, keinen negativen Einfluss auf die bestehenden Prüfergebnisse haben.

Die Prüfungen konnten auf starrer Platte durchgeführt werden, weil die Anbindung an das Fahrzeug durch den Prüfbericht 93SG0316-18 abgedeckt ist. Die unten aufgeführten Drehkonsolen können sowohl auf der Fahrer- wie auch auf der Beifahrerseite montiert werden und sind durch diesen Prüfbericht abgedeckt.

The tests carried out confirm that the use of the versions of swivel consoles listed below have no negative influence on the existing test results. The tests could be performed on rigid plate because the fixation to the vehicle is covered by the test report 93SG0316-18. The swivel consoles mentioned below can be mounted on both the driver and passenger side and are covered by this test report.

Diese Prüfungen haben keinen negativen Einfluss auf die UNECE Regelung Nr. 17 ergeben, welche im Prüfbericht Nr. 93SG0316-18 bestätigt wird.

This tests have shown no negative influence on the UNECE Regulation no. 17, which is confirmed in the test report no. 93SG0316-18.

Diese Prüfungen haben keinen negativen Einfluss auf die UNECE Regelung Nr. 16 ergeben, welche im Prüfbericht Nr. 93SG0316-18 bestätigt wird.

This tests have shown no negative influence on the UNECE Regulation no. 16, which is confirmed in the test report no. 93SG0316-18.

Drehkonsole Swivel console	CBTO19
-------------------------------	---------------

Basisfahrzeug Base vehicle	<p>Ford Tourneo Custom, Transit, Transit Custom: FAC, e11*2007/46*0676, e5*2007/46*1034 FAD, e11*2007/46*0801, e5*2007/46*1032 FBD, e11*2007/46*0807, e5*2007/46*1033 FCD, e1*2007/46*1100 FED, e1*2007/46*1096 FFD, e1*2007/46*1097 FDD, e1*2007/46*1098 FCC, e1*2007/46*1005</p>
-------------------------------	---

Ausführung Version	Sitz Seat	Höhenverstellung Height adjustment	Schienen Rails	Sitzkasten Seat box	Anordnung im Fahrzeug Arrangement in the vehicle	Anmerkungen Notes
CBTO19G3C	Serie Standard	Serie Standard	Serie Standard	Serie Standard	Fahrer (LL) Driver (LHD)	1 + 2
CBTO19G3CGB	Serie Standard	Serie Standard	Serie Standard	Serie Standard	Fahrer (RL) Driver (RHD)	1 + 2
CBTO19D3C	Serie Standard	Serie Standard	Serie Standard	Serie Standard	Beifahrer (LL) Passenger (LHD)	
	Serie Standard	keine none	Serie Standard	Serie Standard		
CBTO19D3CGB	Serie Standard	Serie Standard	Serie Standard	Serie Standard	Beifahrer (RL) Passenger (RHD)	
	Serie Standard	keine none	Serie Standard	Serie Standard		

Drehkonsole Swivel console	CBTO20
-------------------------------	---------------

Basisfahrzeug Base vehicle	<p>Opel Vivaro, Vauxhall: X83, e1*98/14*0170 F7, e1*2007/46*0575</p> <p>Renault TRAFIC: JL, e2*98/14*0213 L, e2*2007/46*0014 EL, e2*2007/46*0104</p> <p>Nissan NV300: J4, e2*98/14*0271 4, e2*2007/46*0037</p> <p>Fiat Talento: FJL, e2*2007/46*0496 FFL, e2*2007/46*0497</p>
-------------------------------	---

Ausführung Version	Sitz Seat	Höhenverstellung Height adjustment	Schienen Rails	Sitzkasten Seat box	Anordnung im Fahrzeug Arrangement in the vehicle	Anmerkungen Notes
CBTO20G3	Serie Standard	Serie Standard	Serie Standard	Serie Standard	Fahrer (LL) Driver (LHD)	2 + 3 + 6
	Serie Standard	Serie Standard	Serie Standard	Serie Standard	Beifahrer (RL) Passenger (RHD)	6
CBTO20G3GB	Serie Standard	Serie Standard	Serie Standard	Serie Standard	Fahrer (RL) Driver (RHD)	2 + 3 + 6
	Serie Standard	Serie Standard	Serie Standard	Serie Standard	Beifahrer (LL) Passenger (LHD)	6
CBTO20D3	Serie Standard	Serie Standard	Serie Standard	Serie Standard	Beifahrer (LL) Passenger (LHD)	5
	Serie Standard	Serie Standard	Serie Standard	Serie Standard	Fahrer (RL) Driver (RHD)	2 + 4 + 5
CBTO20D3GB	Serie Standard	Serie Standard	Serie Standard	Serie Standard	Beifahrer (RL) Passenger (RHD)	5
	Serie Standard	Serie Standard	Serie Standard	Serie Standard	Fahrer (LL) Driver (LHD)	2 + 4 + 5

Drehkonsole Swivel console	CBTO21
-------------------------------	---------------

Basisfahrzeug Base vehicle	<p>Mercedes-Benz Sprinter (M907 / M910): 906 AC 35, e1*2001/116*0354 906 AC 35/4x4, e1*2001/116*0424 906BB35, e1*2007/46*0301 906BB35/4x4, e1*2007/46*0305 906BB50, e1*2007/46*0296 906BB50/4x4, e1*2007/46*0304 G02, frz. nat. Genehmigung G03, frz. nat. Genehmigung G04, frz. nat. Genehmigung G05, frz. nat. Genehmigung KL3A4, e1*2007/46*1760 FL3A4, e1*2007/46*1761</p> <p>Mercedes-Benz Vito, Viano (W447): 639/2, e1*2007/46*0457 639/4, e1*2007/46*0458 639/5, e1*2007/46*0459</p>
-------------------------------	---

Ausführung Version	Sitz Seat	Höhenverstellung Height adjustment	Schienen Rails	Sitzkasten Seat box	Anordnung im Fahrzeug Arrangement in the vehicle	Anmerkungen Notes
CBTO21G3	Serie Standard	Serie Standard	Serie Standard	Serie Standard	Fahrer (LL) Driver (LHD)	(#) 2 + 7 + 8
CBTO21G3GB	Serie Standard	Serie Standard	Serie Standard	Serie Standard	Fahrer (RL) Driver (RHD)	(#) 2 + 7 + 8
CBTO21D3	Serie Standard	Serie Standard	Serie Standard	Serie Standard	Beifahrer (LL) Passenger (LHD)	(#) 8
CBTO21D3GB	Serie Standard	Serie Standard	Serie Standard	Serie Standard	Beifahrer (RL) Passenger (RHD)	(#) 8

(#) Anmerkungen nur für Mercedes-Benz Sprinter

(#) Notes only for Mercedes-Benz Sprinter

4 Anmerkungen
Notes

1 = Verwendung der Drehkonsole nur nach Absenkung der Handbremshebelbefestigung am Seriensitzkasten mittels ACAFMTC-Adapter (*)

1 = Use of the swivel console only after lowering the attachment of the handbrake lever on the standard seat box using the ACAFMTC adapter (*)

2 = um die Drehkonsole verwenden zu können, muss gegebenenfalls die Handbremse gelöst werden; vorher ist das Fahrzeug jedoch gegen ungewolltes Wegrollen, z. B. mittels Unterlegkeilen zu sichern (*)

2 = In order to use the swivel console, the handbrake may have to be released; however, the vehicle must first be secured against moving, e.g. using wheel chocks (*)

3 = Neufahrzeuge ab dem 15.08.2022, Verwendung der Drehkonsole nur nach Verkeilen der Handbremshebelbefestigung mittels mitgelieferter Adapter (*)

3 = New vehicles from 15.08.2022, the use of the swivel console only after wedging the attachment of the handbrake lever using the supplied adapter (*)

4 = Verwendung der Drehkonsole nur nach Absenkung der Handbremshebelbefestigung in den Originalboden (*)

4 = use of the swivel console only after lowering the attachment of the handbrake lever on the standard floor (*)

5 = Neufahrzeuge ab dem 15.08.2022, Gleitschienen können gemäß Anhang MID, Zeichnung "montage CBTO20D3" gekürzt werden

5 = New vehicles from 15.08.2022, sliding rails can be shortened accordance with Annex MID, drawing "montage CBTO20D3"

6 = Die Sitzhöhenverstellung ist mittels spezieller Teile stillzulegen

6 = The height adjustment system of the seat must be locked with specific parts

7 = Verwendung der Drehkonsole nur nach Absenkung der Handbremshebelbefestigung am Seriensitzkasten mittels ACAFMS-Adapter (*)

7 = Use of the swivel console only after lowering the attachment of the handbrake lever on the standard seat box using the ACAFMS adapter (*)

8 = Nicht für Fahrzeuge mit gefederten Sitzen

8 = Not for vehicles with suspension seats

(*) = Keine dieser Änderungen haben einen negativen Einfluss auf die Bremsfunktion, es sind keine weiteren Prüfungen erforderlich

(*) = No one of these modifications have a negative influence on the braking function, no further tests are necessary

(RL) = Rechtslenker; (LL) = Linkslenker

(RHD) = Right-hand drive ; (LHD) = Left-hand drive

Compilation of Dossier No.: FRSCP1-VR-00001

Nachtrag 00

Extension 00

Technischer Bericht Nr.: FRSCP1-VR-00001-00C00_DE-EN

Seite 1 - 7

Technical report no.: FRSCP1-VR-00001-00C00_DE-EN

page

Zusammensetzung des Anhangs:

Composition of Annex:

I1: Index

Seite 1

Index

page

T1: Allgemeiner Prüfbericht

Seite 1 - 8

General test report

page

MID: Angaben des Herstellers

Seite 1 - 19

Manufacturer's Information Document

page

- Technische Zeichnungen der Drehkonsolen

Seite 1 - 19

Technical drawings of the swivel consoles

page

Allgemeiner Prüfbericht
General Test Report

Die Angaben in dieser Anlage beziehen sich ausschließlich auf das Prüfobjekt.
The data in this section refer only to the items submitted to testing or inspection.

0	Typ Type	Drehkonsole
1	Daten und Hilfsmittel Dates and resources	
1.1	Datum der Annahme des Prüfobjekts Date of receipt of test item	23.11.2022
1.1.1	Datum der Inspektion Date of inspection	27.11.2023
1.1.2	Ort der Inspektion Place of inspection	ATEEL S.à r.l. Op Huefdreich 14 L-6871 Wecker
1.2	Datum der Prüfung Date of test	23.11.2022
1.3	Ort der Prüfung Place of test	UTAC Autodrome de Linas-Monthéry F - 91311 Monthéry Cedex

Der Prüfstand entspricht den Anforderungen von Regelung 14 Punkten 6.3 und 6.4 und der ISO 17025.
The place of test fulfilled the prescriptions of Regulation 14 item 6.3 and 6.4 and the ISO 17025.

Allgemeiner Prüfbericht
General Test Report

2 Prüfkonfiguration
Test configuration

Die Prüfung wurde auf starrer Platte durchgeführt.
The test has been conducted on rigid plate.

Prüfobjekt:
Test object:

- Einzelsitz SCOPEMA, Modell BOOSTER
- **SCOPEMA single seat, model BOOSTER**
- SCOPEMA-Gleitschienen
- **SCOPEMA sliding rail**
- SCOPEMA Drehkonsole CBTO20D3 für den linken Sitzplatz
- **SCOPEMA swivel console CBTO20D3 for the left seat**
- Sitzkasten SCOPEMA
- **Seat box SCOPEMA**
- Masse der Baugruppe: 30 kg
- **Assembly weight: 30 kg**

Für den Prüfaufbau und weitere technische Zeichnungen, siehe weiter unten und Anhang MID.
For the test configuration and further technical drawings, see below and Annex MID.

Die Prüfkonfiguration ist repräsentativ für die zu validierenden Drehkonsolen.
Die jeweiligen Sitzeinstellungen stellen den ungünstigsten Fall dar.

The tests were conducted with a configuration which is representative of the swivel consoles to be validated.

The respective seat configurations represent the worst case.

Allgemeiner Prüfbericht General Test Report

3 Prüfungen und Inspektionen Tests and inspections

3.1 Allgemeine Vorschriften General requirements

Die Vorschriften von 5.1 der Regelung sind erfüllt. Die für diesen Prüfbericht notwendige technische Dokumentation ist in Anhang MID vorhanden.

The requirements of 5.1 of the Regulation are fulfilled. The technical documentation necessary for this test report is given in the Annex MID.

Die Vorschriften von 5.2.1.1 der Regelung sind erfüllt. Der Einbau passender Sicherheitsgurte ist möglich.

The requirements of 5.2.1.1 of the Regulation are fulfilled. The installation of suitable safety-belts is possible.

Die Vorschriften von 5.2.1.2 der Regelung sind erfüllt. Die Gefahr des Verrutschens eines korrekt angelegten Gurtes ist auf ein Minimum reduziert.

The requirements of 5.2.1.2 of the Regulation are fulfilled. The risk of slipping of a correctly worn belt is reduced to a minimum.

Die Vorschriften von 5.2.1.3 der Regelung sind erfüllt. Die Gefahr einer Beschädigung des Gurtbandes durch scharfkantige, starre Teile des Fahrzeugs oder der Sitzstruktur ist auf ein Minimum reduziert.

The requirements of 5.2.1.3 of the Regulation are fulfilled. The risk of strap damage due to contact with sharp rigid parts of the vehicle or seat structure is reduced to a minimum.

Die Vorschriften von 5.2.1.4 der Regelung sind erfüllt. Das Fahrzeug entspricht bei normaler Benutzung den Vorschriften der Regelung 14.

The requirements of 5.2.1.4 of the Regulation are fulfilled. In normal use the vehicle complies with the provisions of Regulation 14.

3.2 Mindestzahl der vorzusehenden Gurtverankerungen Minimum number of belt anchorages to be provided

Die Vorschriften von 5.3 der Regelung sind erfüllt. Jeder Sitz ist mit der in Anhang 6 angegebenen Mindestanzahl an Gurtverankerungen versehen.

The requirements of 5.3 of the Regulation are fulfilled. Each seat is equipped with the minimum number of belt anchorages according to annex 6 of the regulation.

3.3 Lage der Gurtverankerungen Location of belt anchorages

Die Vorschriften von 5.4 der Regelung bezüglich der Lage der effektiven Gurtverankerungen sind erfüllt. Sie liegen im zulässigen Bereich bezogen auf die Lage der R-Punkte (R-Punkte siehe Anhang MID). Die Verankerungen sind teils am Sitz und an der Fahrzeugstruktur angebracht.

The requirements of 5.4 of the regulation concerning the location of the effective belt anchorages are fulfilled. They are located in the permissible area related to the R-points (R-points refer to annex MID). The belt anchorages are partly located on the seat structure and the vehicle structure.

Allgemeiner Prüfbericht
General Test Report

3.4 Prüfung der Drehkonsole
Testing of the swivel console

Die Prüfungen wurden unter Berücksichtigung der Vorschriften von 6.1, 6.2, 6.3 und 6.4 der Regelung durchgeführt. Die Anforderungen bezüglich Prüfaufbau, Aufbausicherung, Richtung und Betrag der Prüfkraft und Testdurchführung sind erfüllt.

The tests were conducted under consideration of the requirements of 6.1, 6.2, 6.3 and 6.4 of the Regulation. The specifications concerning test configuration, securing, direction and amount of test force and test procedure are fulfilled.

Prüfkräfte (Fahrzeugklasse N1 oder M1):

Forces applied (Vehicle categorie N1 or M1):

Fahrerseite / driver side	Torsogurt	torso strap	1350 daN +/- 20 daN
	Beckengurt	chess strap	1350 daN +/- 20 daN
	Gewichtskraft, Sitz	equivalent force of mass of seat	588 daN +/- 20 daN

Der vollständige SCOPEMA Einzelsitz, Modell BOOSTER, wiegt 30,0 kg. Die zusätzlichen Kräfte wurden mit dem 20-fachen des jeweiligen Sitzgewichtes beaufschlagt. // **The mass of the entire SCOPEMA single seat, model BOOSTER, is 30,0 kg. The resultant loads were 20 times these masses.**

Eine maximale Verformung der effektiven oberen Gurtverankerung (Punkt 7.1.1. der Regelung) ist in diesem Fall nicht gegeben. Die Prüfung bezog sich auf die Festigkeit der Drehkonsole. Es wurde eine vollständig starre Art des Prüfaufbaus gewählt, siehe weiter unten.

A maximal deformation of the effective upper safety-belt anchorage (item 7.1.1. of the Regulation) is not present in this case. The test was carried out on the strength of the swivel console. A completely rigid type of test structure was chosen, see below.

Allgemeiner Prüfbericht
General Test Report

Zugversuch gemäß der UNECE Regelung Nr. 14, N1:
Pull test according to UNECE Regulation No. 14, N1:



Ancrages

5 Ventrale G 6 Ventrale D 8 Baudrier G 9 Baudrier D

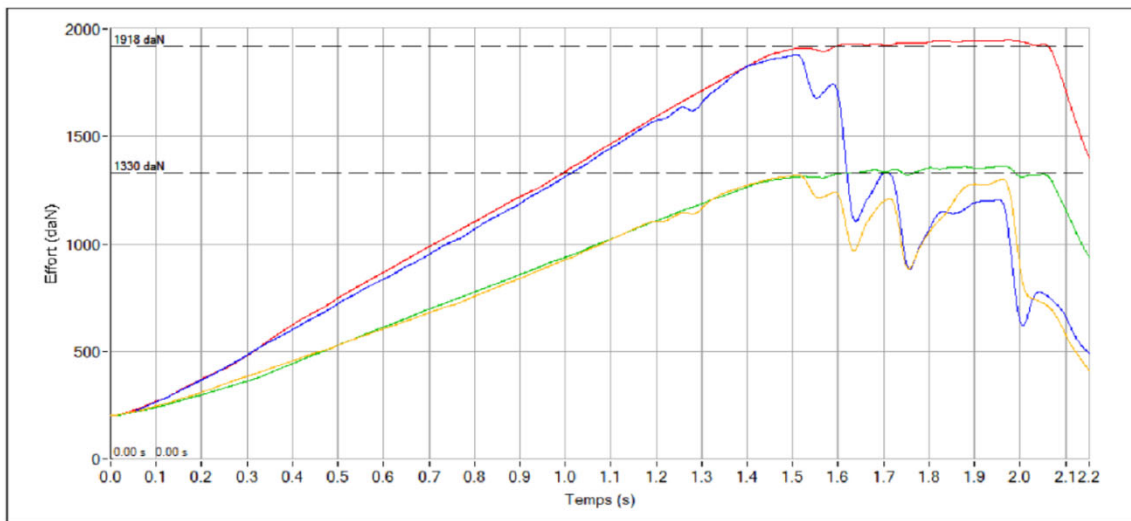

	Effort	Seuil (daN)	Max (daN)	Ecart (daN)	Durée (s)		Effort	Seuil (daN)	Max (daN)	Ecart (daN)	Durée (s)		Effort	Seuil (daN)	Max (daN)	Ecart (daN)	Durée (s)	
5	5 Ventrale G	1938	1948	10	0.47	9	9 Baudrier D	1350	1319	-31	0.00							
6	6 Ventrale D	1938	1880	-58	0.00													
8	8 Baudrier G	1350	1361	11	0.22													

ANC1577	SCOPEMA 225v032	Valeur Max = 1948 daN	Durée de maintien simultané = 0.00 s
23/11/2022	2 Sièges TTAR Gauche CBTO2003 Droite CBTO20D2GB	Tolérance = 20 daN	Fréquence d'intégration = 40 Hz

Allgemeiner Prüfbericht
General Test Report

Vor der Prüfung:
Before testing:

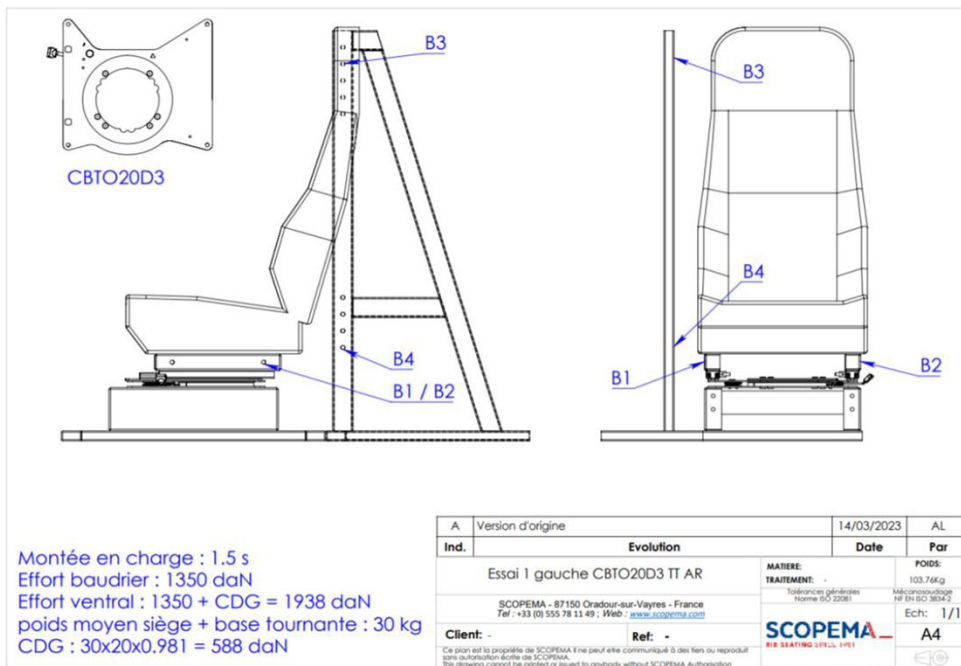

Allgemeiner Prüfbericht
General Test Report

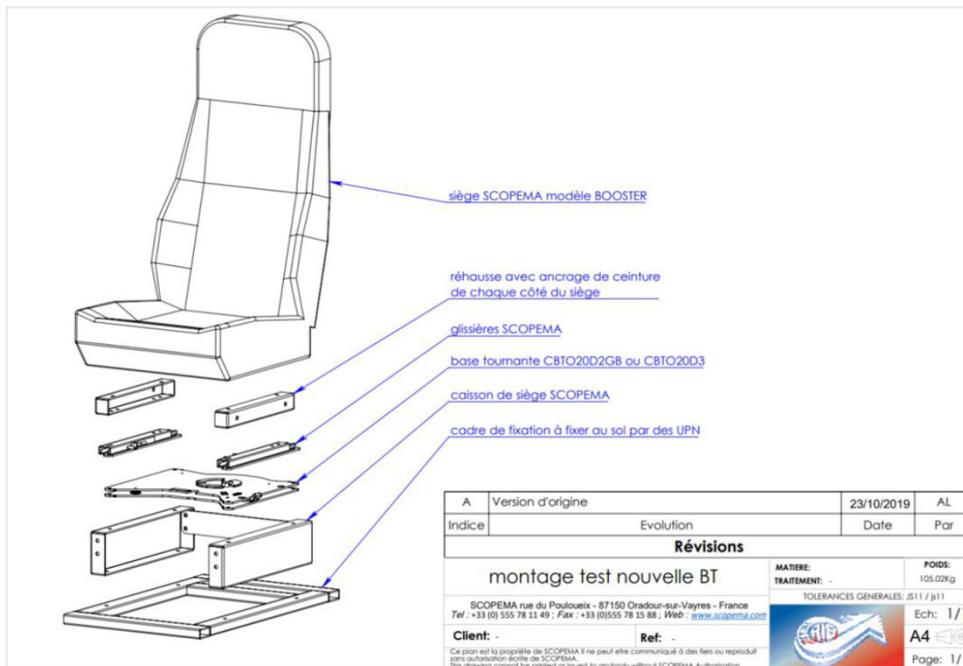
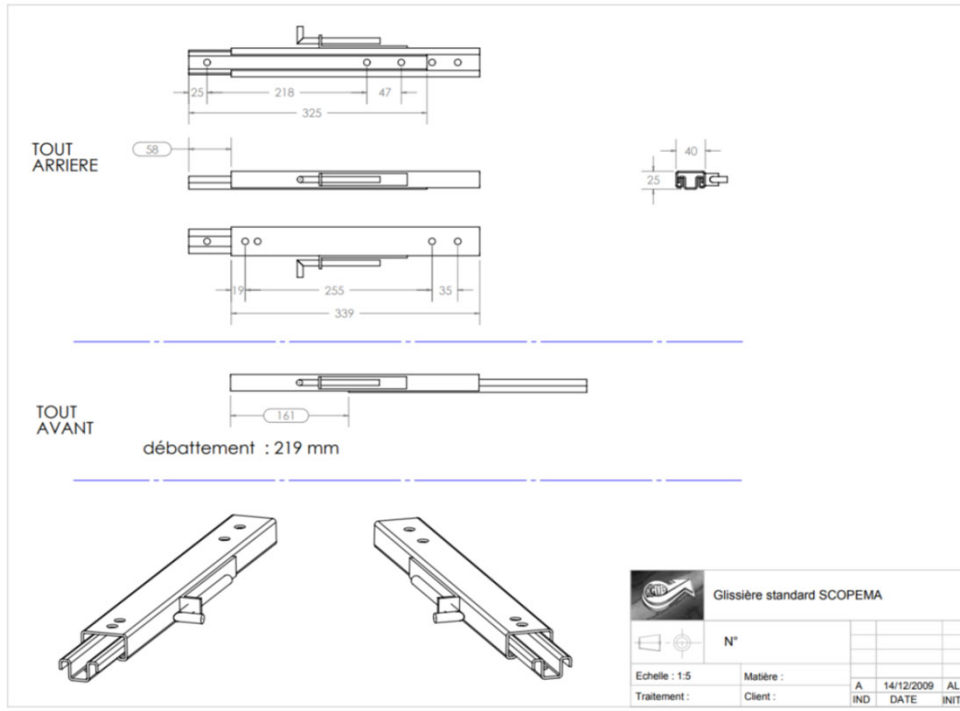

Allgemeiner Prüfbericht
General Test Report

Nach der Prüfung:
After testing:

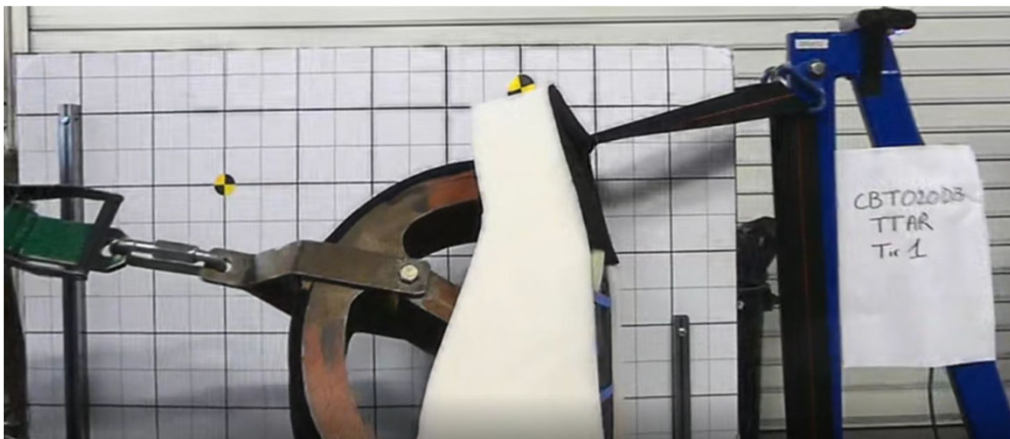

3.5 Prüfergebnisse
Test results

Die Gurtverankerungen haben der Prüfkaft über den vorgeschriebenen Mindestzeitraum standgehalten. Die vorgeschriebenen Mindestabstände der effektiven Gurtverankerungen wurde während der Prüfung eingehalten. Die maximale Verformung erfüllt die Anforderungen der Regelung.

The belt anchorages have withstood the specified test load over the requested minimum time period. The prescribed minimum separation distances between the effective belt anchorages are maintained during the test. The maximum deformation fulfilled the prescriptions of the Regulation.

Technische Zeichnungen Drehkonsolen
 Technical drawings swivel console

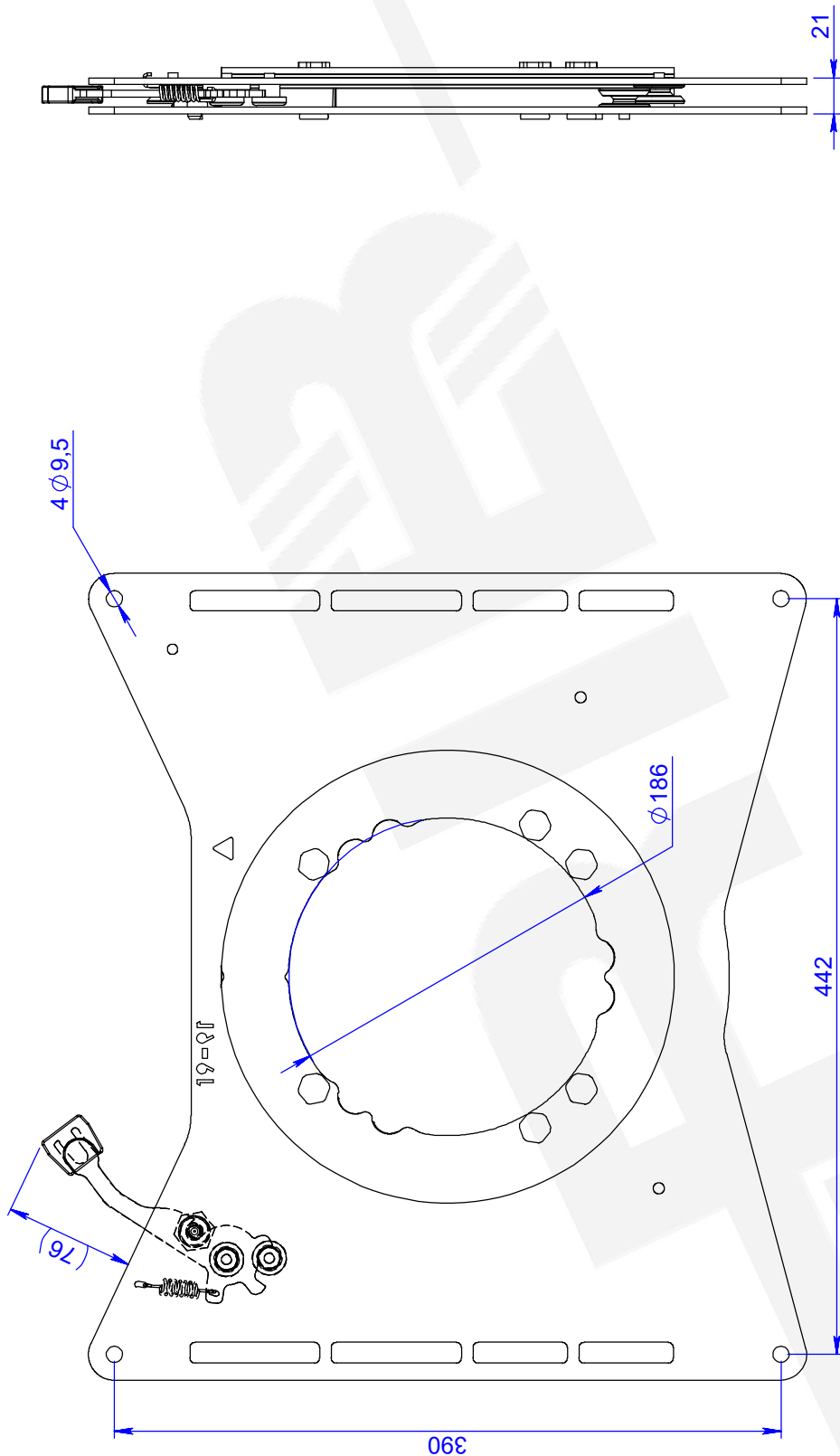

entraxes 390x442
 perçages Ø9.5 mm
 Fixation sur caisson d'origine :
 boulonnerie M8

A	Version d'origine	02/10/2023	AL
Ind.	Evolution	Date	Par
Base tournante passager V362-V363 CBTO19D3C - CBTO19G3CGB		MATIERE: peinture	POIDS: Kg
SCOPEMA - 87150 Oradour-sur-Vayres - France Tel : 05 55 78 11 49 ; Web : www.scopema.com		Tolérances générales Norme ISO 2768-mK	Mécanosoudage- Classe NF E 86-050
Client: -	Ref: CBTO19D3C	Ech: 1/4	A4
Ce plan est la propriété de SCOPEMA Il ne peut être communiqué à des tiers ou reproduit sans autorisation écrite de SCOPEMA. This drawing cannot be printed or issued to anybody without SCOPEMA Authorisation			



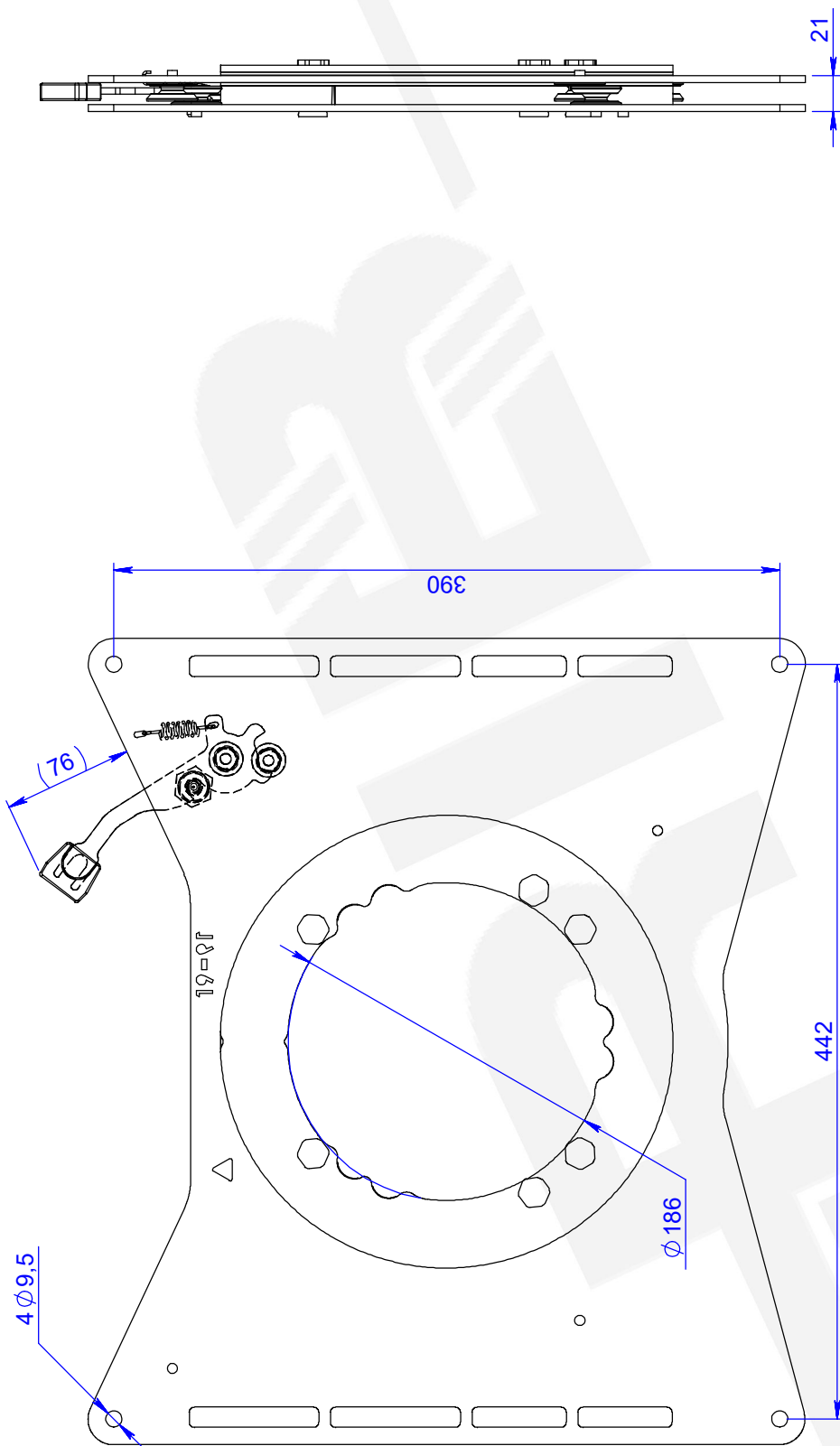

entraxes 390x442
 perçages Ø9.5 mm
 Fixation sur caisson d'origine :
 boulonnerie M8

A	Version d'origine	20/06/2023	AL
Ind.	Evolution	Date	Par
Base tournante pilote V362-V363 CBTO19G3C - CBTO19D3CGB		MATIERE: peinture	POIDS: Kg
SCOPEMA - 87150 Oradour-sur-Vayres - France Tel : 05 55 78 11 49 ; Web : www.scopema.com		Tolérances générales Norme ISO 2768-mK	Mécanosoudage - ClasseB NF E 86-050
Client: -	Ref: CBTO19G3C	Ech: 1/4	
Ce plan est la propriété de SCOPEMA Il ne peut être communiqué à des tiers ou reproduit sans autorisation écrite de SCOPEMA. This drawing cannot be printed or issued to anybody without SCOPEMA Authorisation			



CBTO19D3CGB

montage symétrique

siège d'origine

SI INTERFERENCE AVEC LE VIDE POCHE DE LA PORTIERE
recouper l'angle extérieur arrière de chaque glissière de 10 mm

ATTENTION CAS PARTICULIER

Pour un siège non réglable en hauteur, recouper les carters latéraux en alignement sous les glissières

4 écrous nylstop M8

4 rondelles M8

4 vis THB M8x20 - 18 Nm

base tournante CBTO19D3C poignée vers l'avant

4 vis THB M8x20 - 23 Nm

caisson d'origine

retirer les 2 vis avant

MONTAGE BASE TOURNANTE PASSAGER CBTO19D3C

A	Version d'origine	03/10/2023	AL
Ind.	Evolution	Date	Par
montage CBTO19D3C Ford Transit Custom V362 - Transit V363		MATIERE:	POIDS: Kg
SCOPEMA - 87150 Oradour-sur-Vayres - France Tel : 05 55 78 11 49 ; Web : www.scopema.com		TRAITEMENT: -	Mécanosoudage- Norme ISO 2768-mk Classe NF E86-050
Client: -	Ref: -	Ech: 1/8	
Ce plan est la propriété de SCOPEMA. Il ne peut être communiqué à des tiers ou reproduit sans autorisation écrite de SCOPEMA. This drawing cannot be printed or issued to anybody without SCOPEMA Authorisation		 RIB SEATING SINCE 1981	

CBTO19G3CGB

montage symétrique

SI INTERFERENCE AVEC LE VIDE POCHE DE LA PORTIERE
recouper l'angle extérieur arrière de chaque glissière de 10 mm

3 écrous nylstop M8

3 vis TFHC M8x20 - 23 Nm

tôle descente
frein à main
ACAFMTC

3 vis TH M8x20 - 23 Nm

3 écrous nylstop M8

frein à main
d'origine

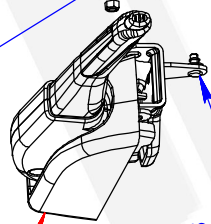

supprimer les
2 vis soudées

supprimer
l'ergot

DESCENTE FREIN A MAIN ACAFMTC

- enlever les carters du frein à main
- si besoin, retirer la batterie du caisson pour accéder aux vis
- descendre l'ensemble frein à main directement sans intervenir sur le câble

MONTAGE BASE TOURNANTE PILOTE CBTO19G3C

siège d'origine

4 écrous nylstop M8

4 rondelles M8

4 vis THB M8x20 - 18 Nm

base tournante CBTO19G3C
poignée vers l'avant

4 vis THB M8x20 - 23 Nm

caisson d'origine

retirer les 2 vis avant

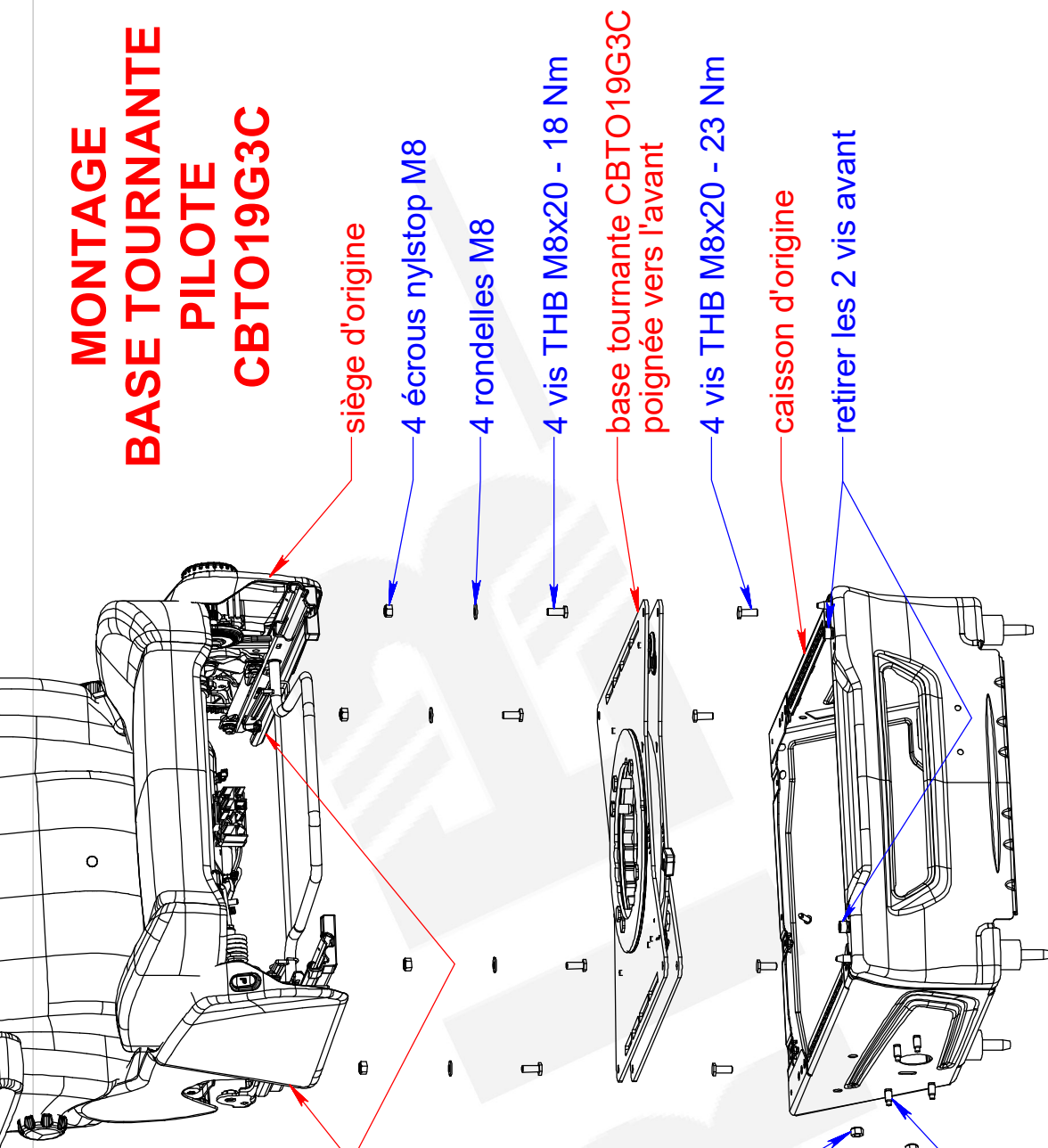

A	Version d'origine	02/10/2023	AL
Ind.	Evolution	MATIERE:	POIDS:
		TRAITEMENT:	Kg
montage CBTO19G3C + ACAFMTC Ford Transit Custom V362 - Transit V363		Tolérances générales Norme ISO 2768-mK	Mécanosoudage- ClasseB NF E86-050
SCOPEMA - 87150 Oradour-sur-Vayres - France Tel : 05 55 78 11 49 ; Web : www.scopema.com		Ech: 1/8	A4
Client: -	Ref: -	 RIB SEATING SINCE 1981	
<small> Ce plan est la propriété de SCOPEMA Il ne peut être communiqué à des tiers ou reproduit sans autorisation écrite de SCOPEMA. This drawing cannot be printed or issued to anybody without SCOPEMA Authorisation </small>			

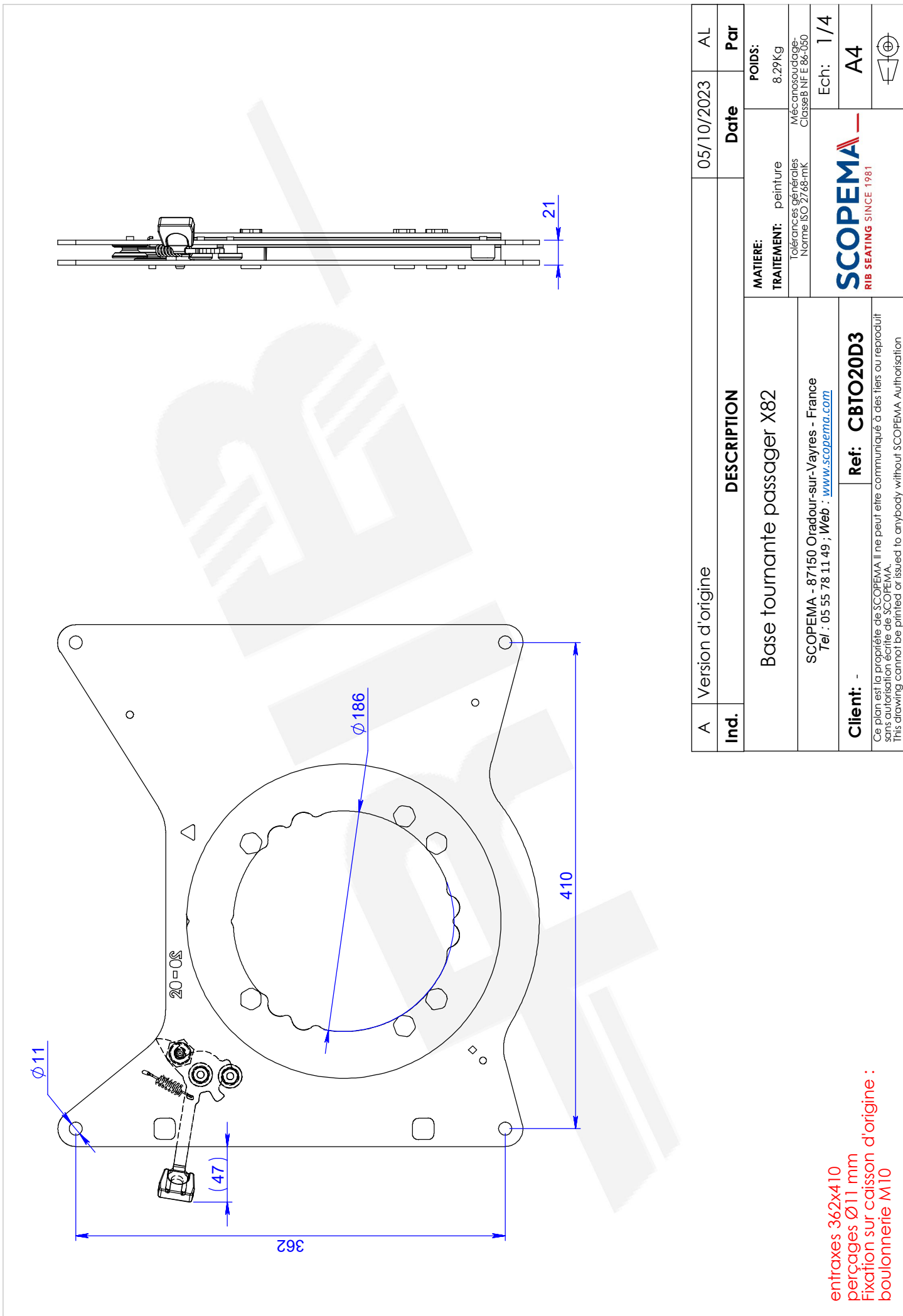

entraxes 362x410
perçages $\varnothing 11$ mm
Fixation sur caisson d'origine :
boulonnerie M10

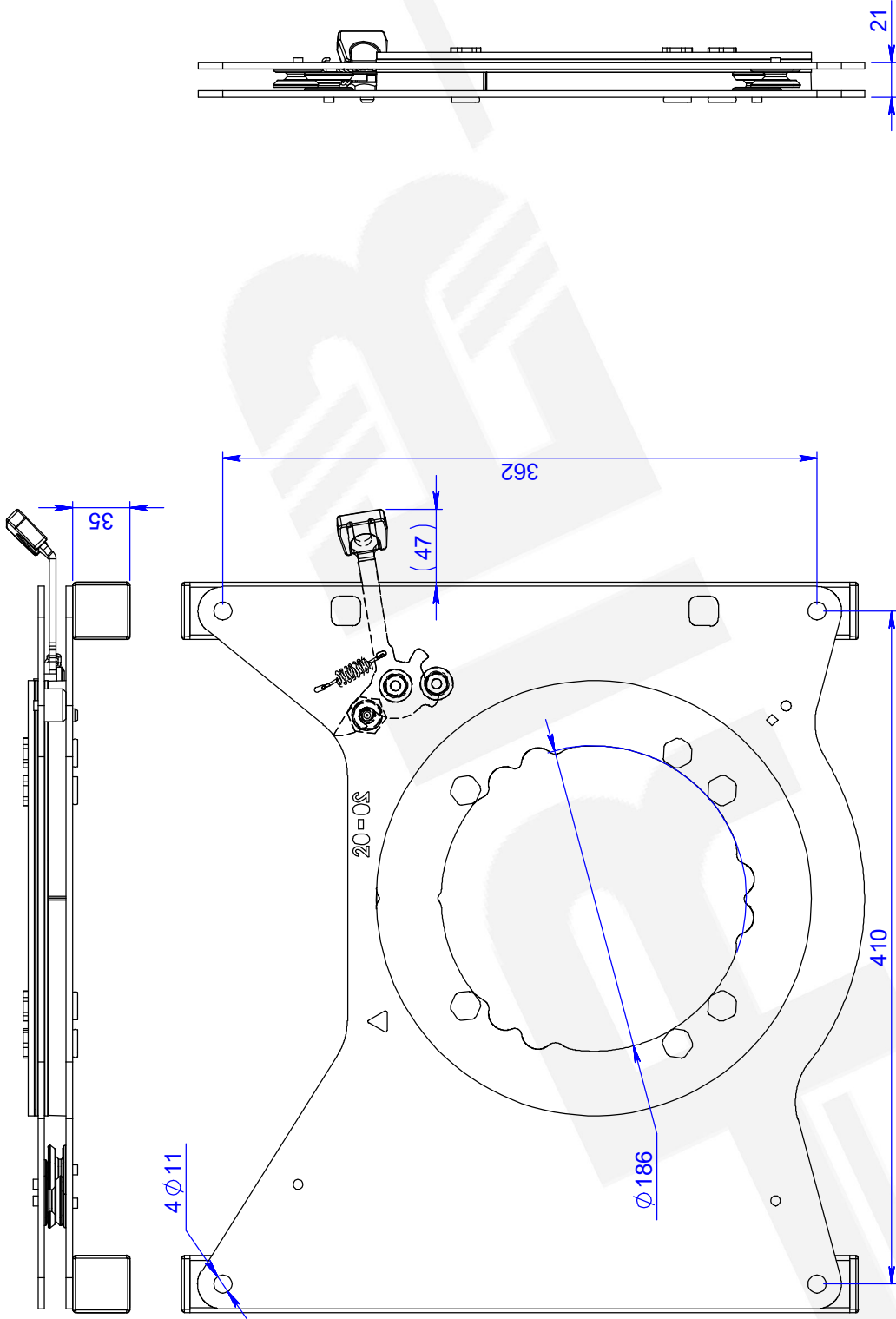

entraxes 362x410
 perçages Ø11 mm
 Fixation sur caisson d'origine :
 boulonnerie M10

A	Version d'origine	05/10/2023	AL
Ind.	Evolution	Date	Par
Base tournante pilote X82		MATIERE:	POIDS:
SCOPEMA - 87150 Oradour-sur-Vayres - France Tel : 05 55 78 11 49 ; Web : www.scopema.com		TRAITEMENT: peinture Tolérances générales Norme ISO 2768-mK	Mécanosoudage- ClasseB NF E 86-050
Client: -	Ref: CBTO20G3	Ech: 1/4	
Ce plan est la propriété de SCOPEMA Il ne peut être communiqué à des tiers ou reproduit sans autorisation écrite de SCOPEMA. This drawing cannot be printed or issued to anybody without SCOPEMA Authorisation			
		 SCOPEMA RIB SEATING SINCE 1981	
		 A4	

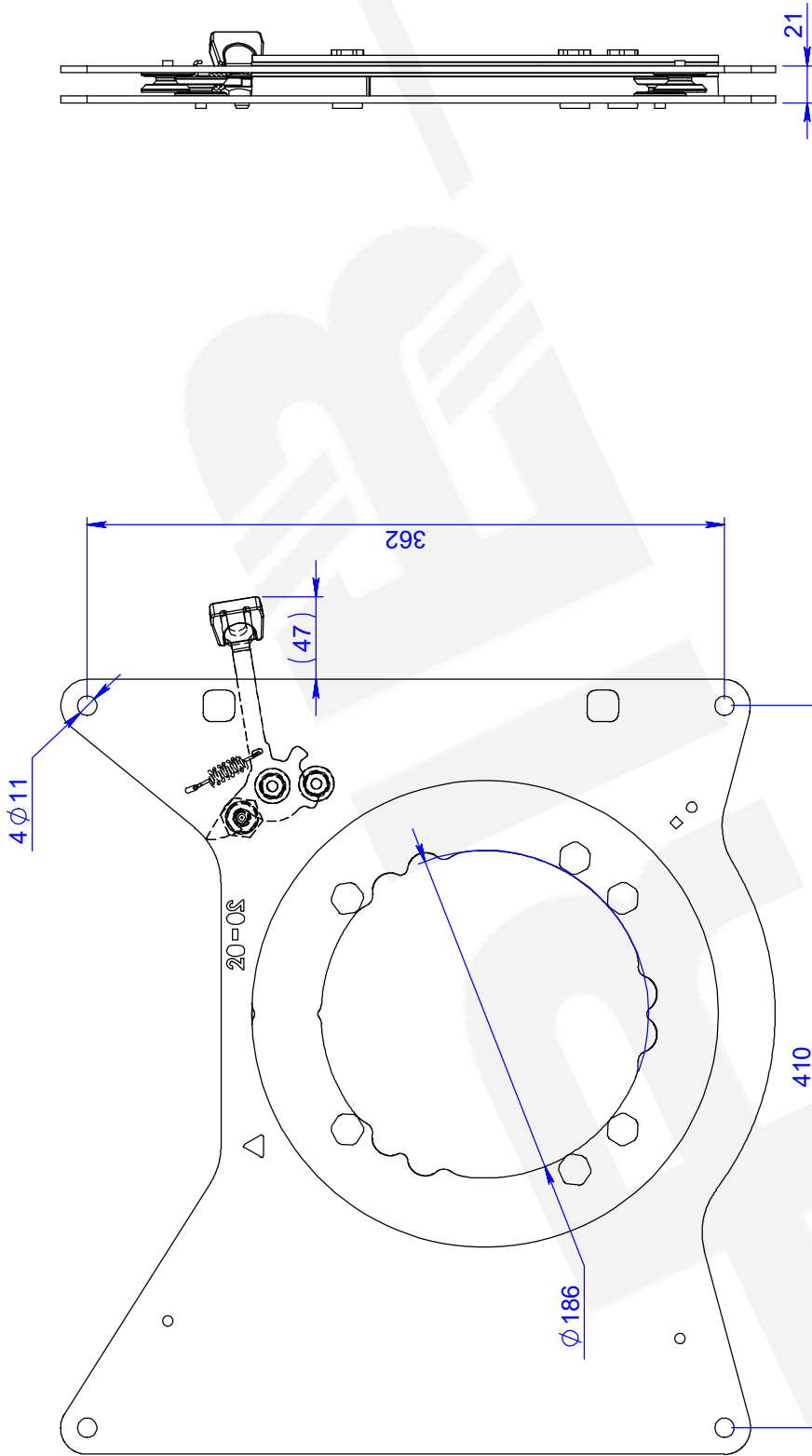

entraxes 362x410
 perçages Ø11 mm
 Fixation sur caisson d'origine :
 boulonnerie M10

A	Version d'origine	05/10/2023	AL
Ind.	Evolution	Date	Par
Base tournante passager GB X82		MATIERE:	POIDS:
SCOPEMA - 87150 Oradour-sur-Vayres - France Tel : 05 55 78 11 49 ; Web : www.scopema.com		TRAITEMENT: peinture Tolérances générales Norme ISO 2768-mK	8,29Kg Mécanosoudage- ClasseB NF E 86-050
Client: -	Ref: CBTO20D3GB	Ech: 1/4	
Ce plan est la propriété de SCOPEMA Il ne peut être communiqué à des tiers ou reproduit sans autorisation écrite de SCOPEMA. This drawing cannot be printed or issued to anybody without SCOPEMA Authorisation			
		 SCOPEMA RIB SEATING SINCE 1981	

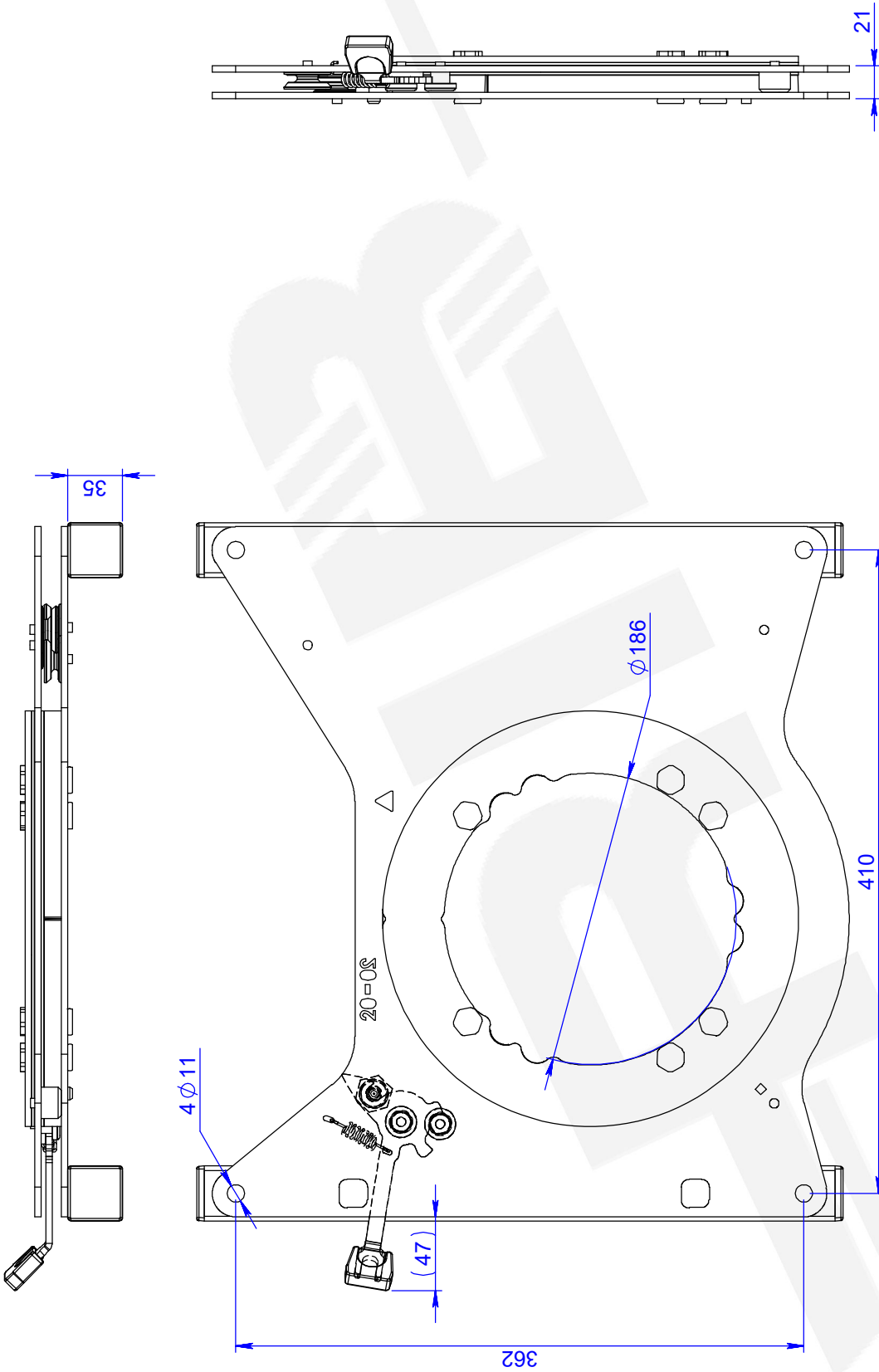

entraxes 362x410
 perçages Ø11 mm
 Fixation sur caisson d'origine :
 boulonnerie M10

A	Version d'origine	05/10/2023	AL
Ind.	Evolution	Date	Par
Base tournante pilote GB X82		MATIERE:	POIDS:
SCOPEMA - 87150 Oradour-sur-Vayres - France Tel : 05 55 78 11 49 ; Web : www.scopema.com		TRAITEMENT: peinture Tolérances générales Norme ISO 2768-mK	Mécanosoudage- ClasseB NF E 86-050
Client: -	Ref: CBTO20G3GB	Ech: 1/4	
Ce plan est la propriété de SCOPEMA il ne peut être communiqué à des tiers ou reproduit sans autorisation écrite de SCOPEMA. This drawing cannot be printed or issued to anybody without SCOPEMA Authorisation			
		 SCOPEMA RIB SEATING SINCE 1981	

AVANT

découpe ^B pour glissière pour véhicules fabriqués depuis le 15/08/2022

ARRIERE

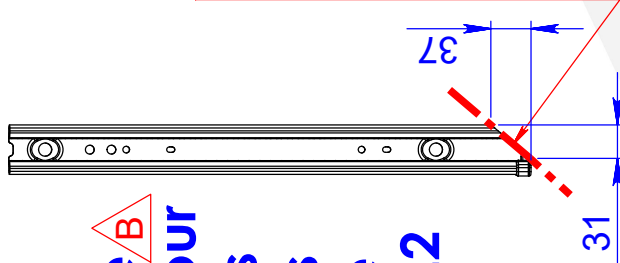

4 écrous M10

4 vis THB M10x15 - 25 Nm
^C enduites frein filet

base tournante CBTO20D3

4 vis THB M10x25 - 35 Nm

PLIER le bossage avant vers l'intérieur du caisson

DECOUPE arrière glissière droite

siège d'origine

TRONCONNER les 2 pions sous la glissière gauche

MONTAGE BASE TOURNANTE PASSAGER CBTO20D3

caisson d'origine

CBTO20D3GB
montage symétrique

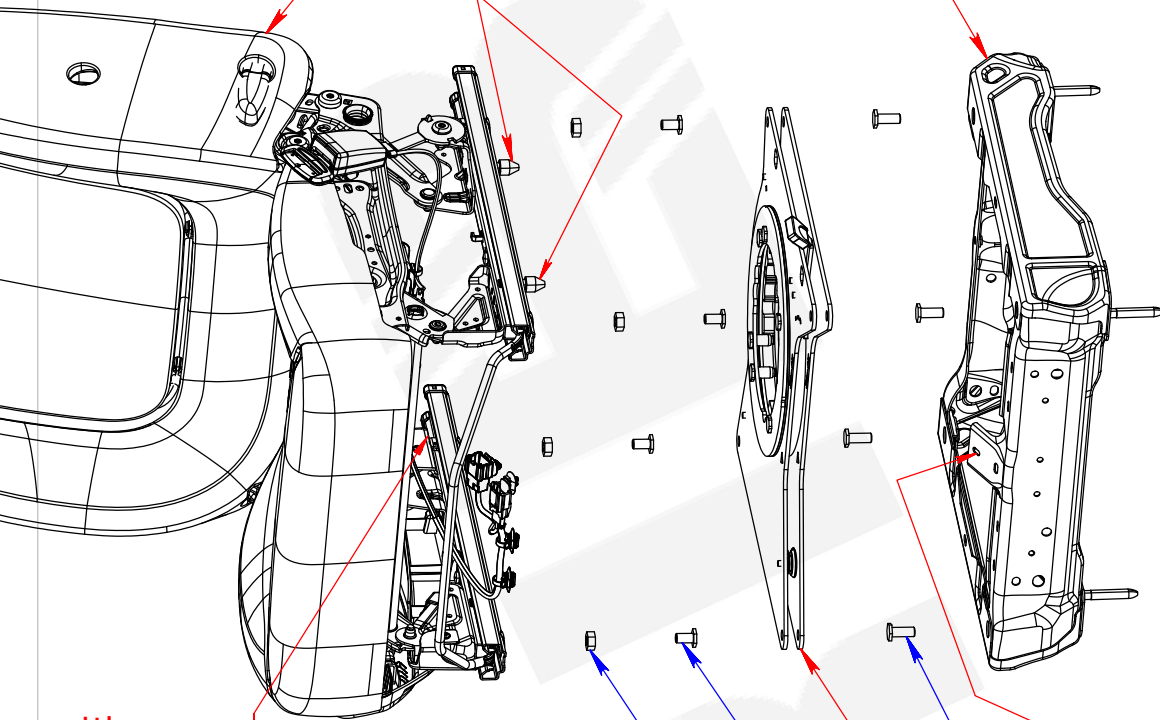

C	Vis THB M10x18 --> THB M10x15	27/11/2023	AL
B	Ajout date de prise en compte découpe glissière	06/11/2023	AL
A	Version d'origine	05/10/2023	AL
Ind.	Evolution	Date	Par
X82 - Trafic - Vivaro - NV300 Primostar - Talento			
SCOPEMA - 87150 Oradour-sur-Vayres - France Tel : 05 55 78 11 49 ; Web : www.scopema.com			
Matière: -		POIDS: Kg	
Traitements: -		Mécanosoudage - Classe NF E 86-050	
Tolérances générales Norme ISO 27 68-mk		Ech: 1/8	
Client: -		Ref: -	

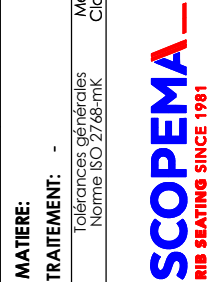

Ce plan est la propriété de SCOPEMA. Il ne peut être communiqué à des tiers ou reproduit sans autorisation écrite de SCOPEMA.
This drawing cannot be printed or issued to anybody without SCOPEMA Authorisation

pour les véhicules X82 fabriqués depuis le 15/08/2022

Frein à main
d'origine X82

démonter le
caisson pilote
pour libérer le tapis

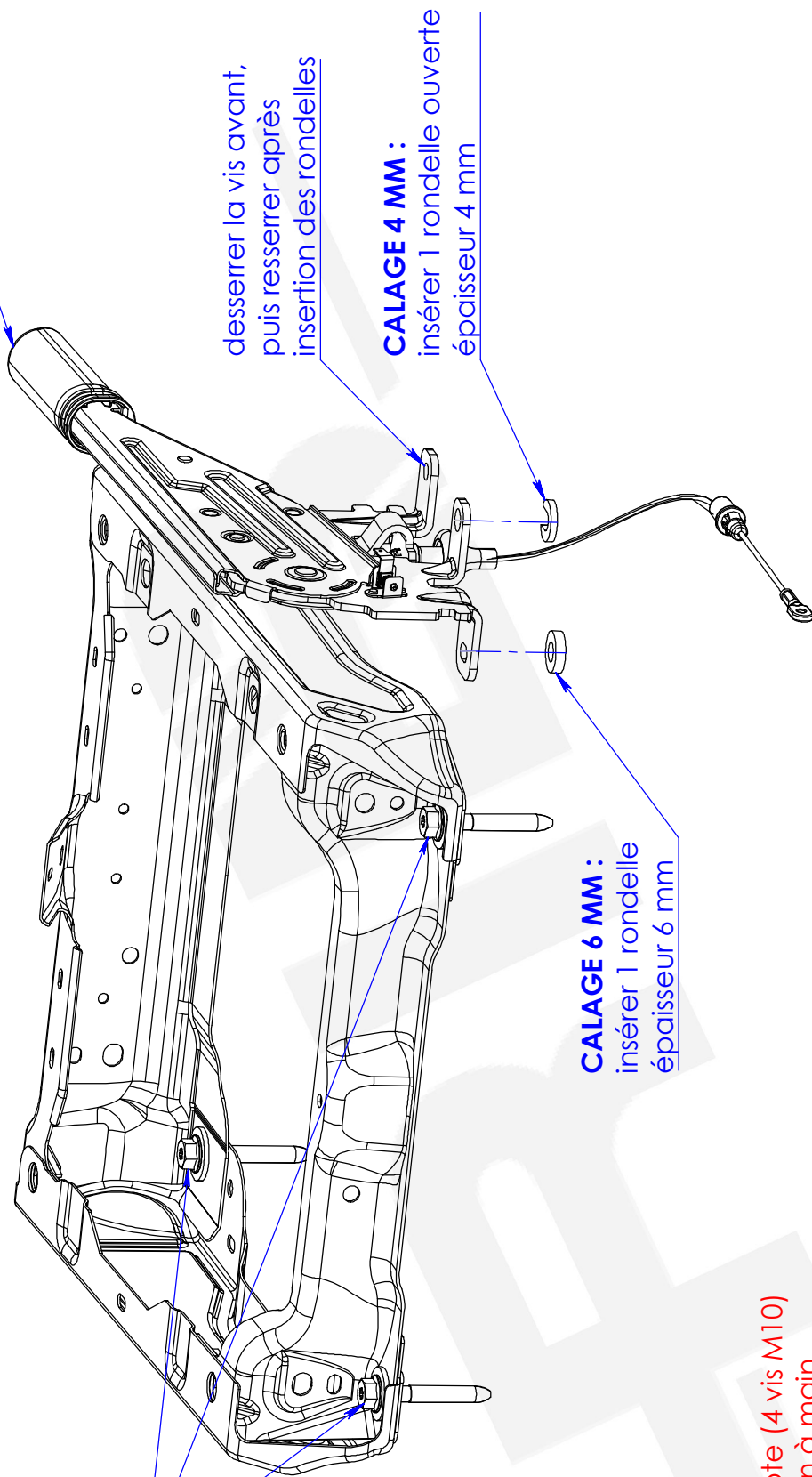

desserrer la vis avant,
puis resserrer après
insertion des rondelles

CALAGE 4 MM :
insérer 1 rondelle ouverte
épaisseur 4 mm

CALAGE 6 MM :
insérer 1 rondelle
épaisseur 6 mm

CALAGE FREIN A MAIN :

- démonter le caisson pilote (4 vis M10)
- relever le soufflet du frein à main
- relever le tapis
- déclipser le carter plastique à la base du support frein à main
- desserrer les 2 vis à droite du frein à main
- retirer la vis arrière gauche
- faire légèrement pivoter le bloc frein à main vers l'avant
- insérer 1 rondelle ouverte épaisseur 4 mm à droite
- insérer 1 rondelle épaisseur 6 mm à gauche
- resserrer les 3 vis M10 du frein à main (44 Nm)
- recclipser les carter plastique puis le soufflet
- remonter les 4 vis M10 du caisson (35 Nm)

A	Version d'origine	04/10/2022	AL
Ind.	Evolution	Date	Par
montage calage Frein à Main X82 depuis le 15/08/2022		MATIERE:	POIDS:
SCOPEMA - 87150 Oradour-sur-Vayres - France Tel. : +33 (0) 555 78 11 49 ; Web : www.scopema.com		Tolérances générales Norme ISO 22081	Kg
Client: -		Mécanosoudage NF EN ISO 3834-2	Ech: 1/5
Ref: -		SCOPEMA — RIB SEATING SINCE 1981	
Ce plan est la propriété de SCOPEMA Il ne peut être communiqué à des tiers ou reproduit sans autorisation écrite de SCOPEMA This drawing cannot be printed or issued to anybody without SCOPEMA Authorisation			

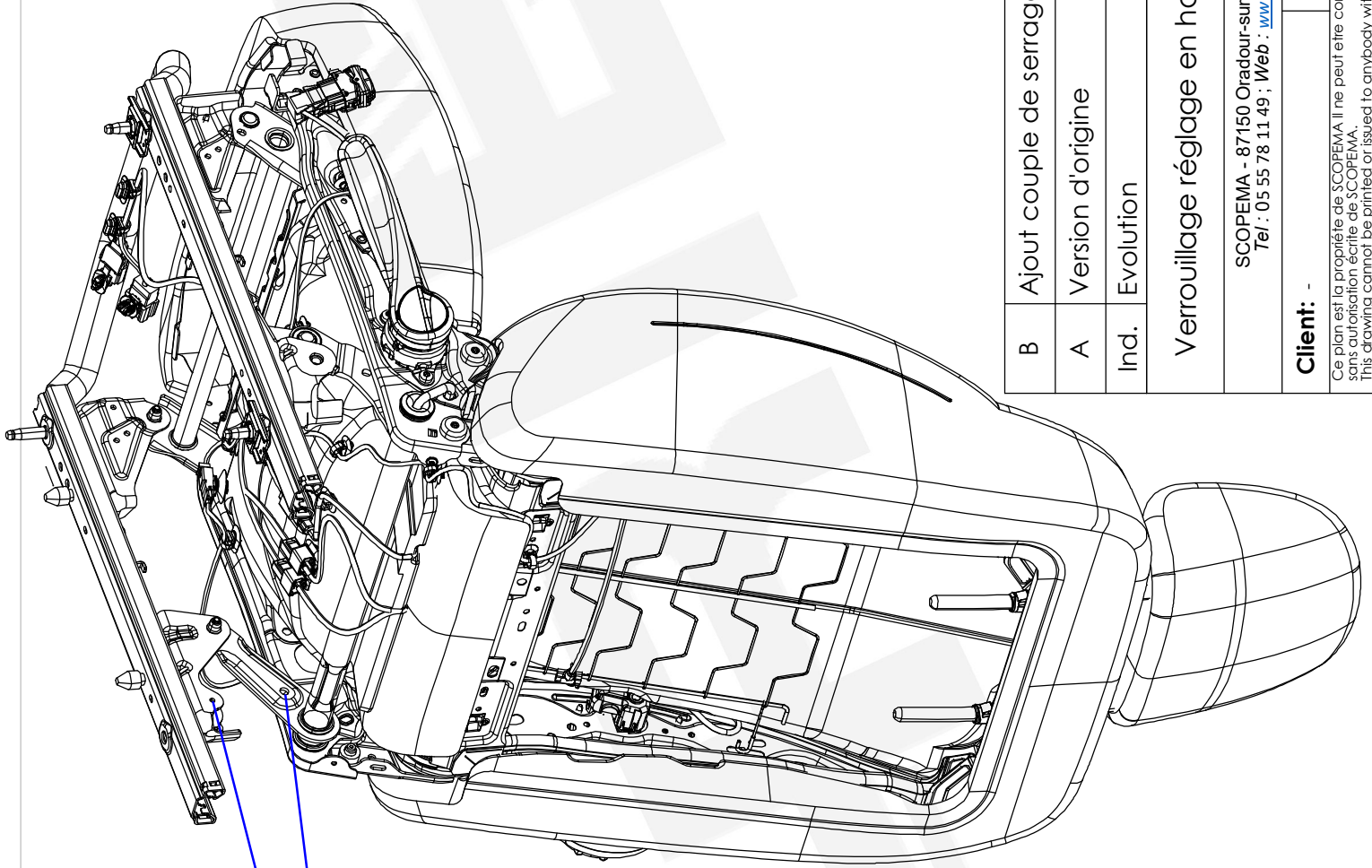

vis M4 - 3 Nm
+ écrou nylostop

vis M8 - 23 Nm
+ écrou nylostop

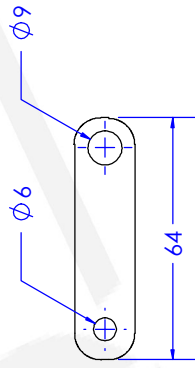

plat de verrouillage ep 3 mm

B	Ajout couple de serrage, MAJ cartouche	05/10/2023	AL
A	Version d'origine	02/03/2015	AL
Ind.	Evolution	Date	Par
Verrouillage réglage en hauteur siège X82		MATIERE:	POIDS:
SCOPEMA - 87150 Oradour-sur-Vayres - France Tel : 05 55 78 11 49 ; Web : www.scopema.com		TRAITEMENT: -	Kg
Client: -		Tolérances générales Norme ISO 2768-mK	Mécanosoudage- Classe NF E 86-050
Ref: -		Ech: 1/7	
Ce plan est la propriété de SCOPEMA. Il ne peut être communiqué à des tiers ou reproduit sans autorisation écrite de SCOPEMA. This drawing cannot be printed or issued to anybody without SCOPEMA Authorisation		A4	

CBTO20G3GB

montage symétrique

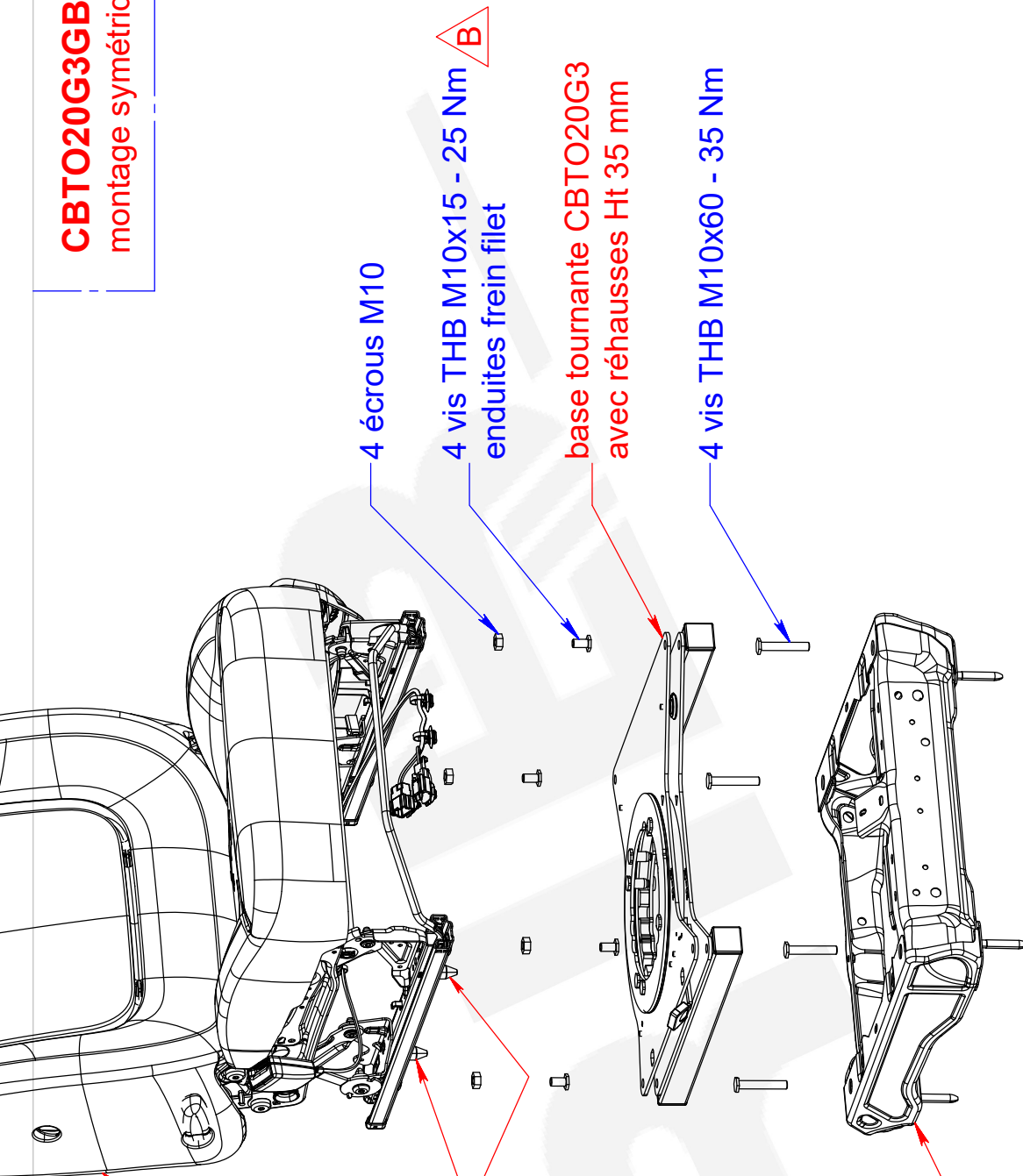

siège d'origine

TRONCONNER les 2 pions
sous la glissière droite

MONTAGE BASE TOURNANTE PILOTE CBTO20G3

caisson d'origine

4 écrous M10

4 vis THB M10x15 - 25 Nm
enduites frein filet

base tournante CBTO20G3
avec réhausses Ht 35 mm

4 vis THB M10x60 - 35 Nm

B	Vis THB M10x18 --> THB M10x15	27/11/2023	AL
A	Version d'origine	05/10/2023	AL
Ind.	Evolution	Date	Par
<p>Client: -</p> <p>Ref: -</p> <p>MONTAGE CBTO20G3</p> <p>X82 - Trafic - Vivaro - NV300 Primastar - Talento</p> <p>SCOPEMA - 87150 Oradour-sur-Vayres - France Tel : 05 55 78 11 49 ; Web : www.scopema.com</p> <p>MATIERE: -</p> <p>TRAITEMENT: -</p> <p>Tolérances générales Norme ISO 2768-mK</p> <p>Mécanosoudage - ClasseB NF E 86-050</p> <p>POIDS: Kg</p> <p>Ech: 1/8</p> <p>SCOPEMA RIB SEATING SINCE 1981</p> <p>A4</p>			
<p>Ce plan est la propriété de SCOPEMA. Il ne peut être communiqué à des tiers ou reproduit sans autorisation écrite de SCOPEMA. This drawing cannot be printed or issued to anybody without SCOPEMA Authorisation.</p>			

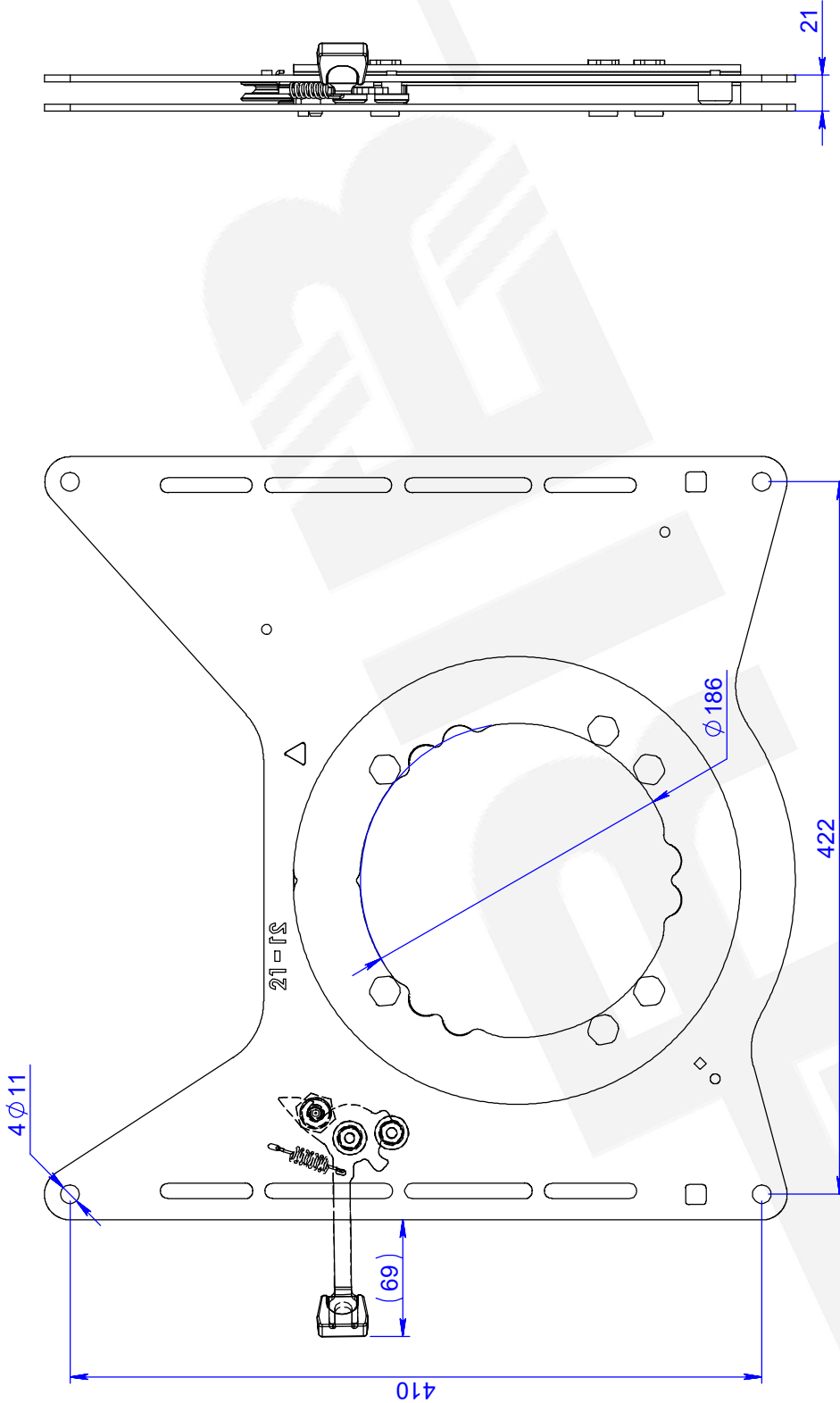

entraxes 410x422
 percages Ø11 mm
 Fixation sur caisson d'origine :
 boulonnerie M10

A	Version d'origine	06/10/2023	AL
Ind.	Evolution	Date	Par
Mercedes VITO W447 + SPRINTER M907 - M910 CBTO21D3 - CBTO21G3GB		MATIERE: peinture Tolérances générales Norme ISO 2768-mK	POIDS: Kg Mécanosoudage- ClasseB NF E86-050
SCOPEMA - 87150 Oradour-sur-Vayres - France Tel : 05 55 78 11 49 ; Web : www.scopema.com		Ech: 1/4	
Client: -	Ref: CBTO21D3	SCOPEMA RIB SEATING SINCE 1981	
Ce plan est la propriété de SCOPEMA Il ne peut être communiqué à des tiers ou reproduit sans autorisation écrite de SCOPEMA. This drawing cannot be printed or issued to anybody without SCOPEMA Authorisation			

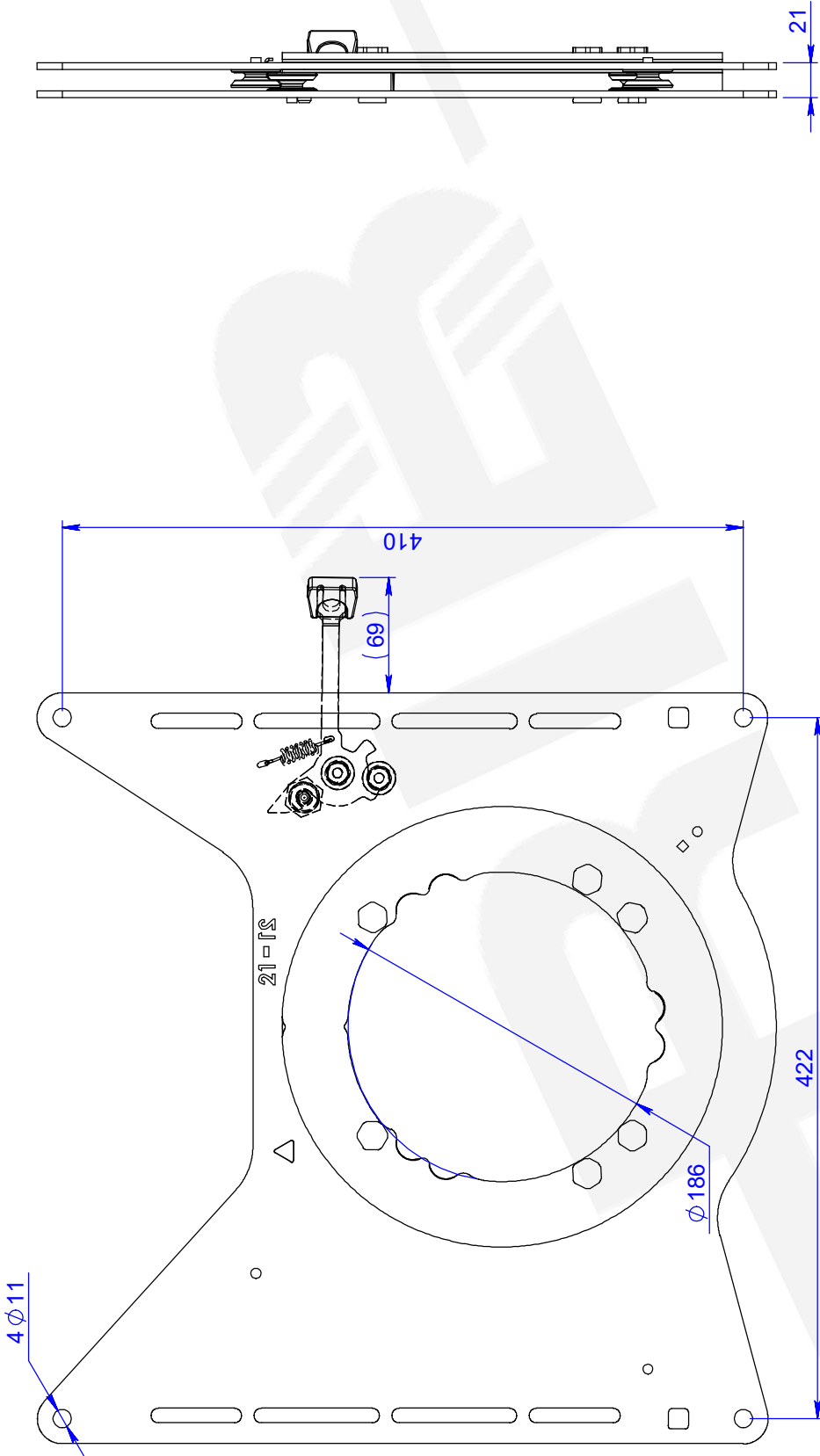

entraxes 410x422
 perçages Ø11 mm
 Fixation sur caisson d'origine :
 boulonnerie M10

A	Version d'origine	06/10/2023	AL
Ind.	Evolution Base tournante pilote Mercedes VITO W447 + SPRINTER M907 - M910 CBTO21G3 - CBTO21D3GB	Date	Par
	SCOPEMA - 87150 Oradour-sur-Vayres - France Tel : 05 55 78 11 49 ; Web : www.scopema.com	MATIERE: peinture TRAITEMENT: Tolérances générales - Norme ISO 2768-mK	POIDS: Kg Mécanosoudage - ClasseB NF E 86-050
Client: -	Ref: CBTO21G3	Ech: 1/4	
Ce plan est la propriété de SCOPEMA Il ne peut être communiqué à des tiers ou reproduit sans autorisation écrite de SCOPEMA. This drawing cannot be printed or issued to anybody without SCOPEMA Authorisation			
		 SCOPEMA RIB SEATING SINCE 1981	
Z:\02-ETUDES\02-VEHICULES\W447 VITO\BTI			

CBTO21D3GB

montage symétrique

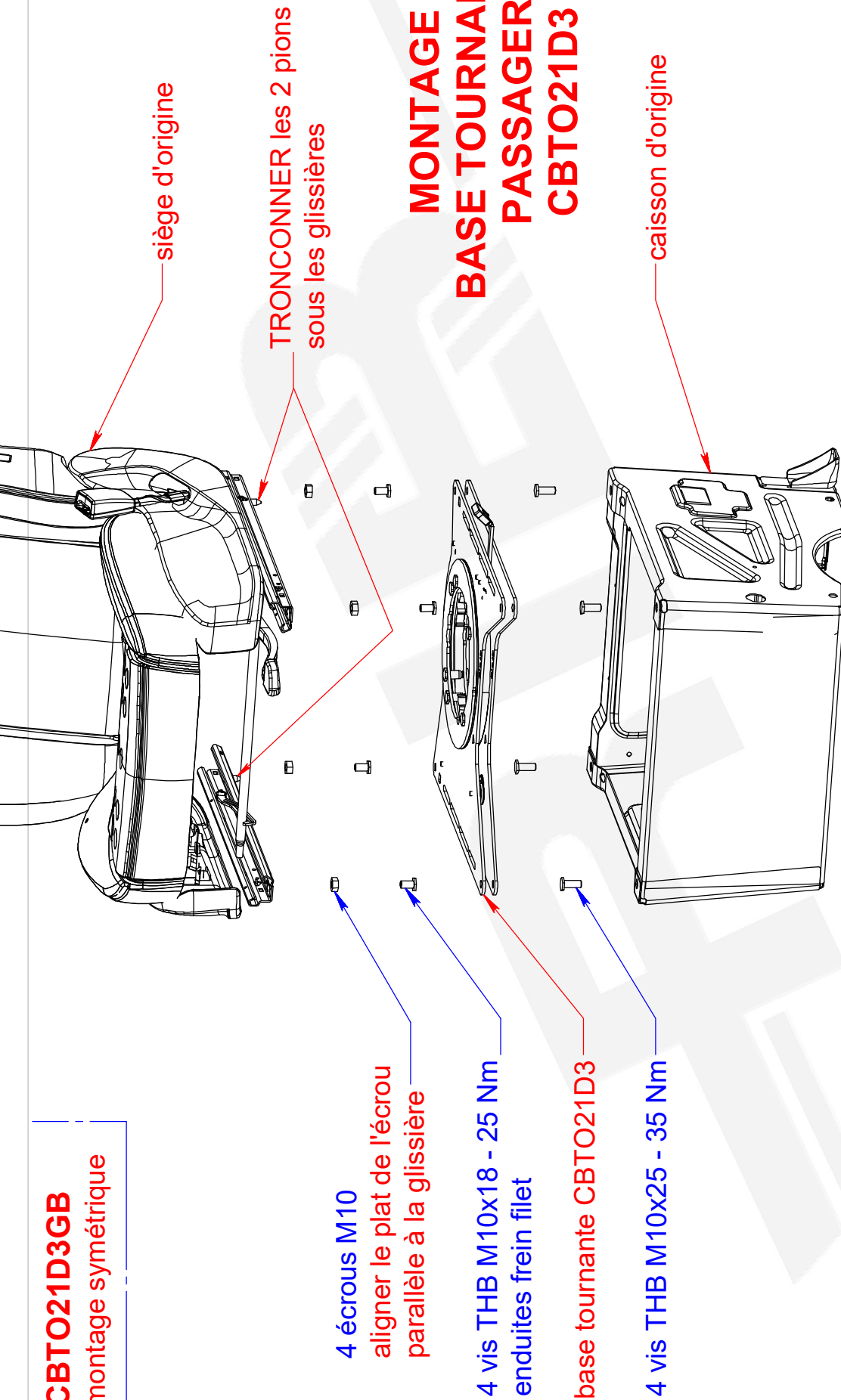

**Décrocher le bloc connecteur pour le refixer
au centre du siège**

A	Version d'origine	06/10/2023	AL
Ind.	Evolution	Date	Par
montage CBTO21D3 SPRINTER M907 - M910		MATIERE: TRAITEMENT: -	POIDS: Kg
SCOPEMA - 87150 Oradour-sur-Vayres - France Tel : 05 55 78 11 49 ; Web : www.scopema.com		Mécanosoudage- Norme ISO 2768-mK Classe NF E 86-050	
Client: -	Ref: -	Ech: 1/8	
Ce plan est la propriété de SCOPEMA. Il ne peut être communiqué à des tiers ou reproduit sans autorisation écrite de SCOPEMA. This drawing cannot be printed or issued to anybody without SCOPEMA Authorisation.		SCOPEMA RIB SEATING SINCE 1981	
		A4	

CBTO21D3GB

montage symétrique

4 écrous M10

aligner le plat de l'écrou
parallèle à la glissière

4 vis THB M10x18 - 25 Nm
enduites frein filet

base tournante CBTO21D3

4 vis THB M10x25 - 35 Nm

siège d'origine

TRONCONNER les 2 pions
sous les glissières

MONTAGE BASE TOURNANTE PASSAGER CBTO21D3

caisson d'origine

Décrocher le bloc connecteur pour le refixer
au centre du siège

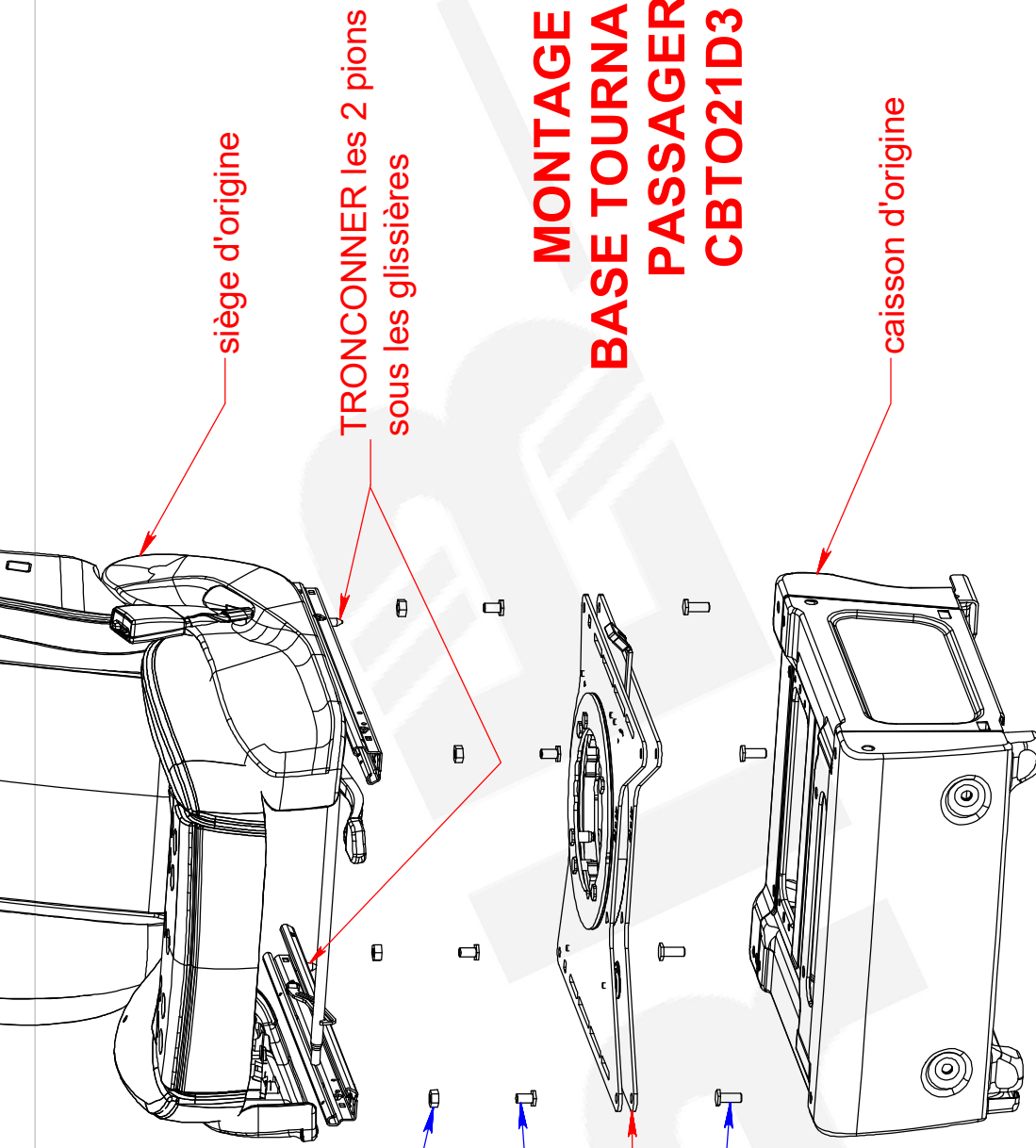

A	Version d'origine	06/10/2023	AL
Ind.	Evolution	Date	Par
montage CBTO21D3 VITO W447		MATIERE:	POIDS:
SCOPEMA - 87150 Oradour-sur-Vayres - France Tel : 05 55 78 11 49 ; Web : www.scopema.com		TRAITEMENT: -	Kg
Client: -		Mécanosoudage- Norme ISO 2768-mK Classe NF E 86-050	
Ref: -		Ech: 1/8	
Ce plan est la propriété de SCOPEMA. Il ne peut être communiqué à des tiers ou reproduit sans autorisation écrite de SCOPEMA. This drawing cannot be printed or issued to anybody without SCOPEMA Authorisation.		A4	

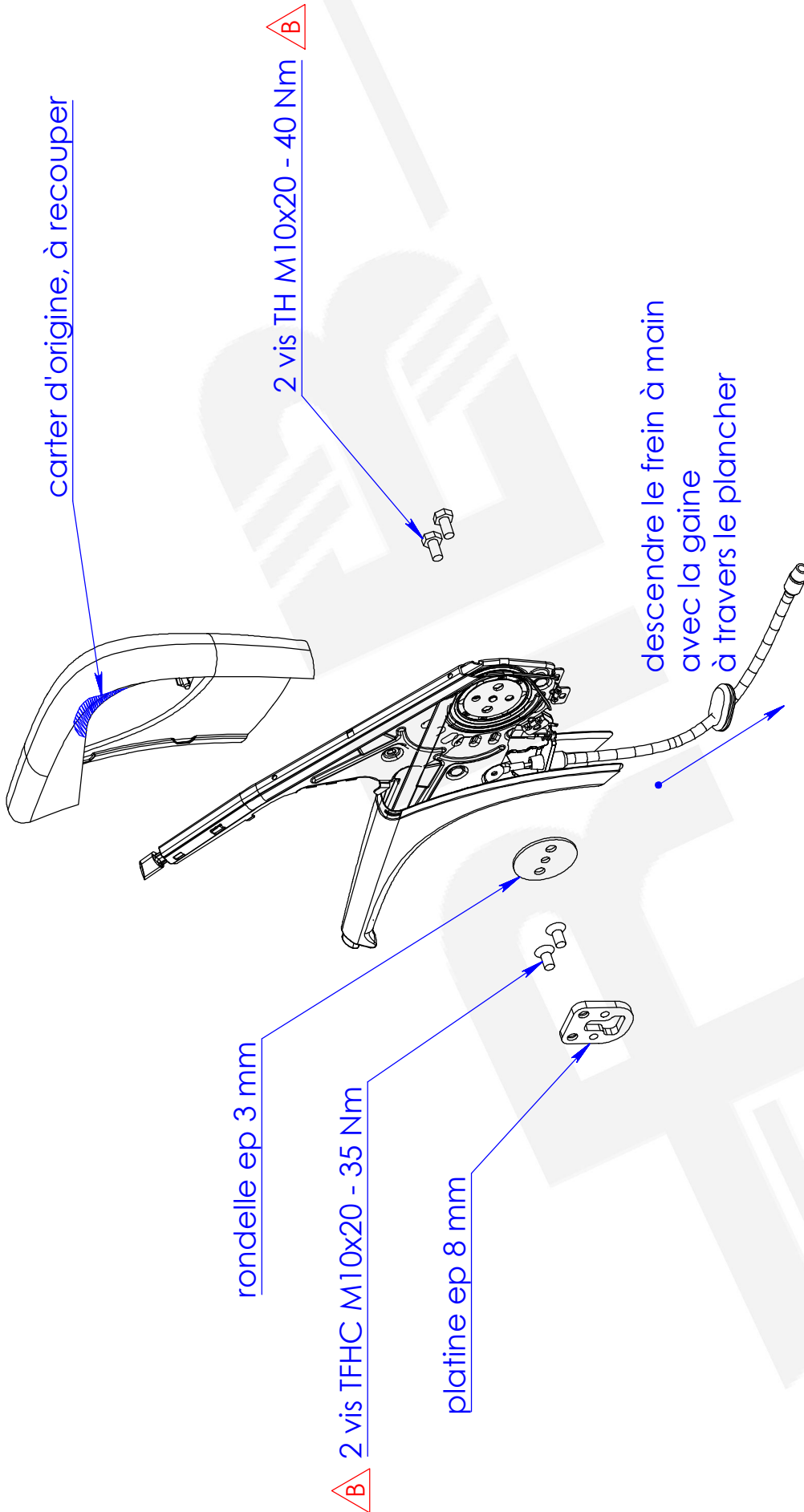

B	Ajout couple de serrage	09/10/2023	AL
A	Version d'origine	09/04/2019	AL
Indice	Evolution	Date	Par

Révisions

kit descente FM SPRINTER 906 + 907

SCOPEMA - 87150 Oradour-sur-Vayres - France
 Tel. : +33 (0) 555 78 11 49 ; Web : www.scopema.com

Client: - **Ref:** **ACAFMS**

MATIERE: -
 TRAITEMENT: -

POIDS: 3,04Kg

TOLERANCES GENERALES: JS11 / js11

Ech: 1/6

SCOPEMA
 RIB SEATING SINCE 1981

..

Ce plan est la propriété de SCOPEMA. Il ne peut être communiqué à des tiers ou reproduit.

CBTO21G3GB

montage symétrique

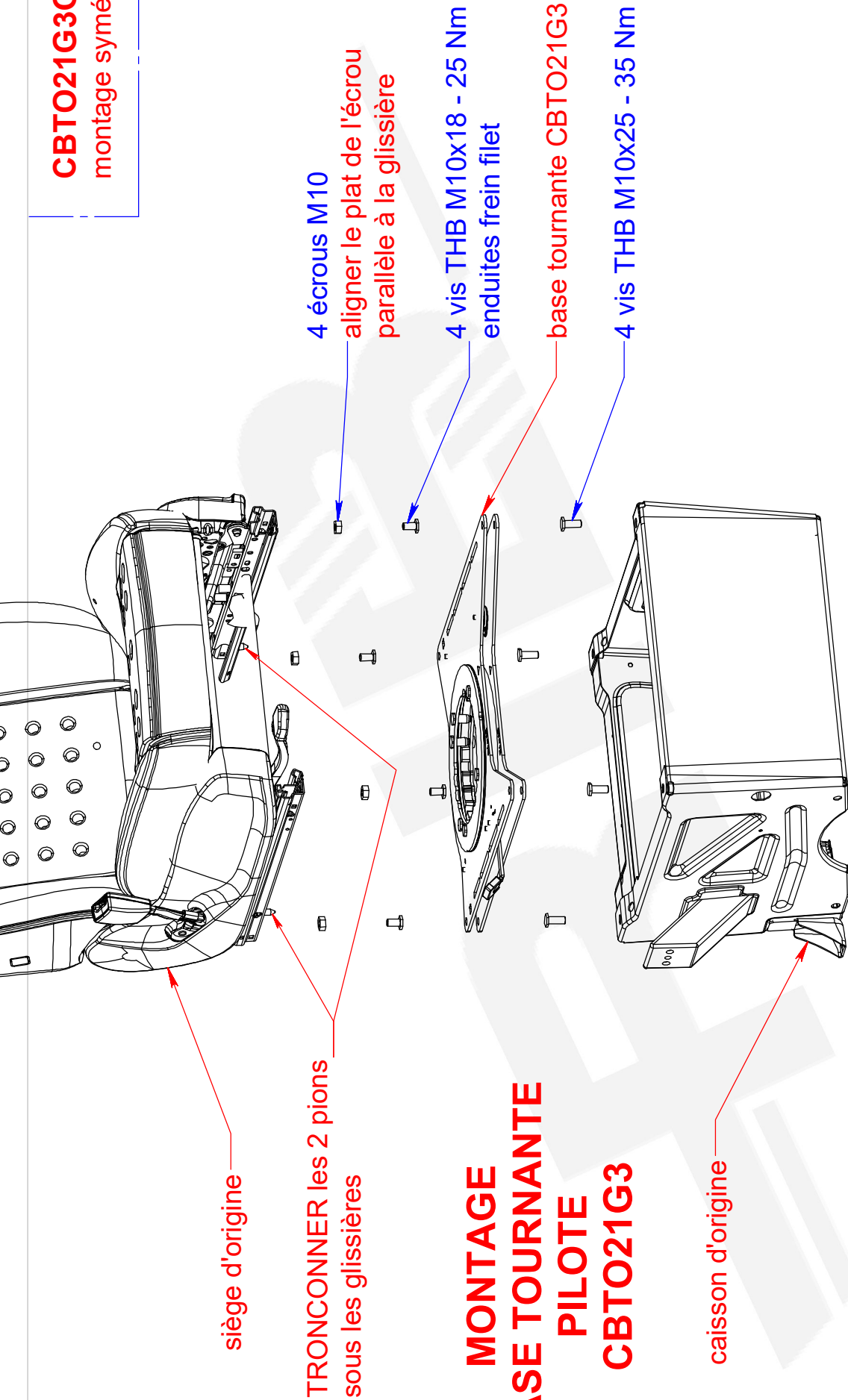

Décrocher le bloc connecteur pour le refixer au centre du siège

A	Version d'origine	06/10/2023	AL
Ind.	Evolution	Date	Par
montage CBTO21G3 SPRINTER M907 - M910		MATIERE: TRAITEMENT: -	POIDS: Kg
SCOPEMA - 87150 Oradour-sur-Vayres - France Tel : 05 55 78 11 49 ; Web : www.scopema.com		Mécanosoudage- Norme ISO 2768-mK Classe NF E 86-050	
Client: -	Ref: -	Ech: 1/8	A4
Ce plan est la propriété de SCOPEMA. Il ne peut être communiqué à des tiers ou reproduit sans autorisation écrite de SCOPEMA. This drawing cannot be printed or issued to anybody without SCOPEMA Authorisation.			

SCOPEMA
RIB SEATING SINCE 1981

CBTO21G3GB

montage symétrique

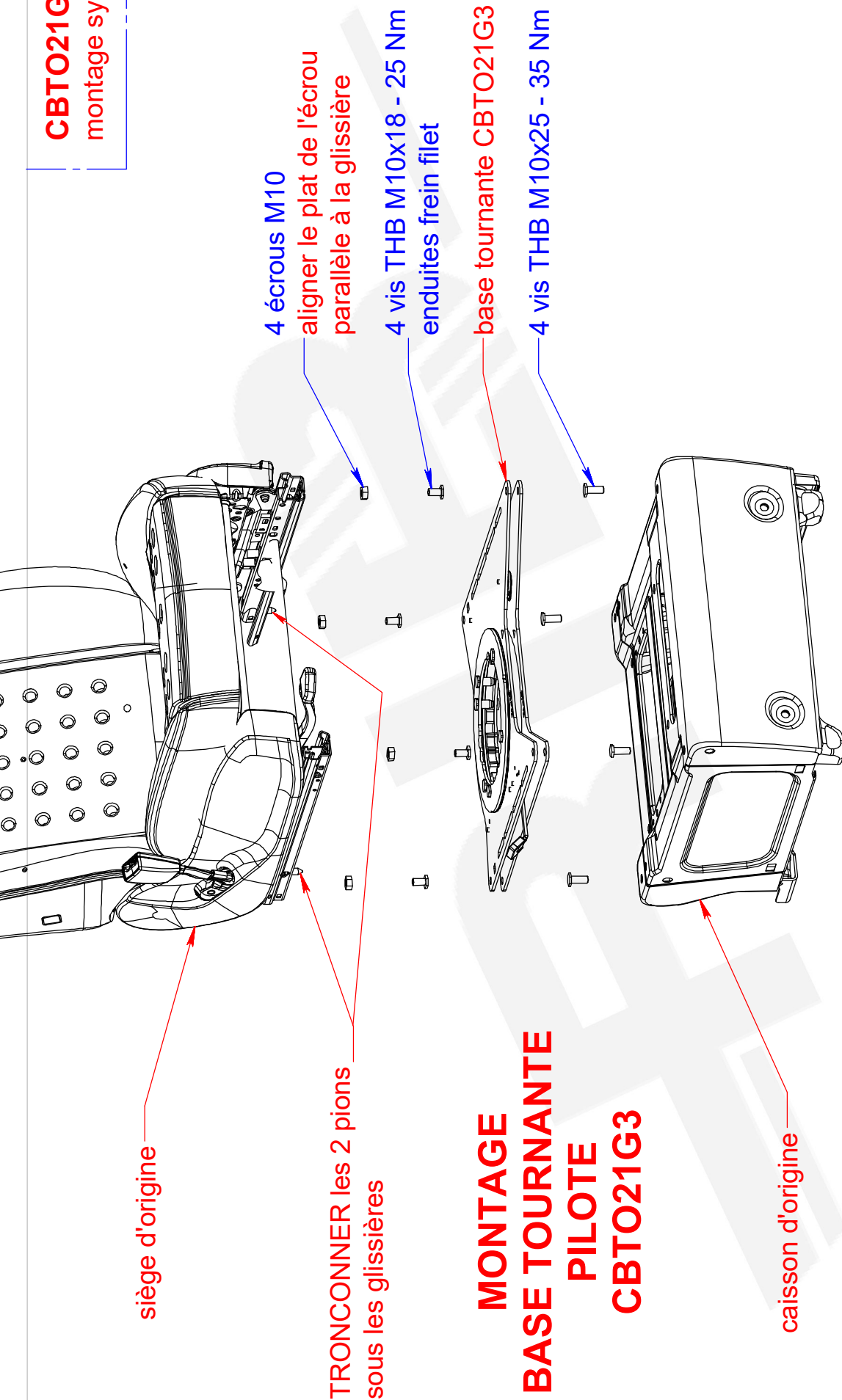

A	Version d'origine	06/10/2023	AL
Ind.	Evolution	Date	Par
montage CBTO21G3 VITO W447		MATIERE: -	POIDS: Kg
SCOPEMA - 87150 Oradour-sur-Vayres - France Tel : 05 55 78 11 49 ; Web : www.scopema.com		TRAITEMENT: -	Mécanosoudage- Norme ISO 2768-mK ClasseB NF E 86-050
Client: -	Ref: -	Ech: 1/8	
Ce plan est la propriété de SCOPEMA. Il ne peut être communiqué à des tiers ou reproduit sans autorisation écrite de SCOPEMA. This drawing cannot be printed or issued to anybody without SCOPEMA Authorisation.		SCOPEMA RIB SEATING SINCE 1981	
		A4	

Décrocher le bloc connecteur pour le refixer au centre du siège